

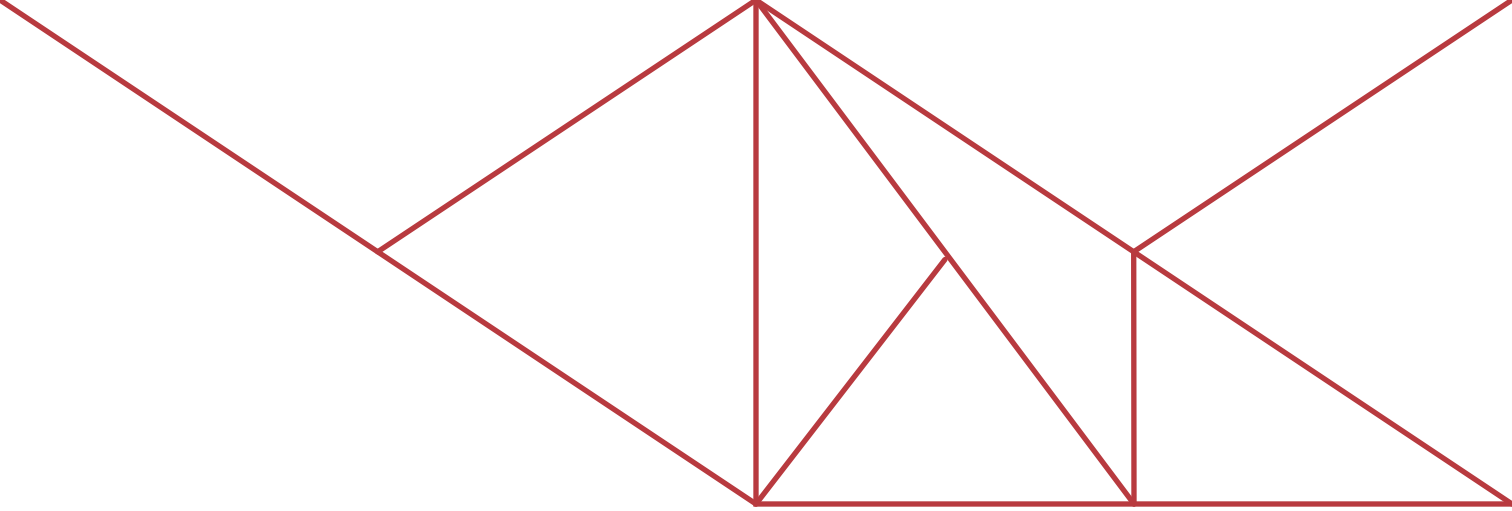

**CATÁLOGO**  
DE  
**MÁQUINAS**  
**2023**



**Tecnidelta**  
equipamentos hoteleiros, slr





# MAYOR

## MÁQUINAS EXPRESSO

#máquinas | #café | #profissionais | #horeca





## MAYOR | 1 GRUPO



DIMENSÕES (mm):

**540 x 500 x 445**

CONSUMO ACONSELHADO:

**até 30 Kg/mês**

POTÊNCIA (W): **1800**

TORNEIRAS DE ÁGUA: **1**

TORNEIRAS DE VAPOR: **1**

CALDEIRA (L): **5**

PESO (Kg): **47**

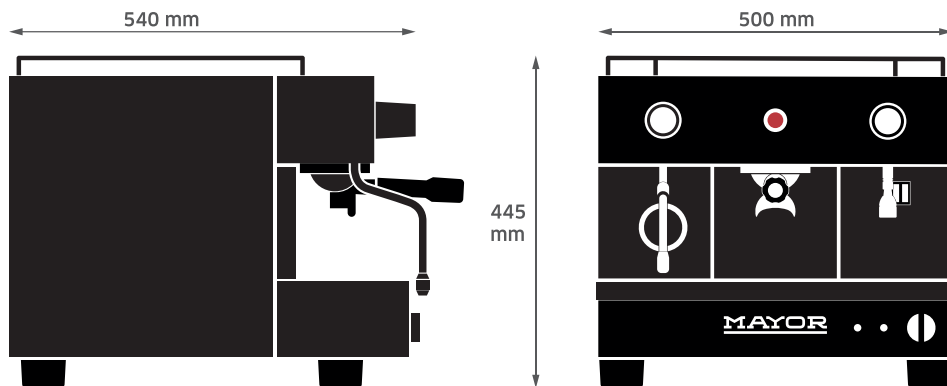

CÓDIGOS: 4000945 [BRANCO] | 4000946 [PRETO]



## MAYOR | AUTOMÁTICA DE 1 GRUPO

DIMENSÕES (mm):

**540 x 500 x 445**

CONSUMO ACONSELHADO:

**até 30 Kg/mês**

POTÊNCIA (W): **1800**

VOLTAGEM (V): **47**

TORNEIRAS DE ÁGUA: **1**

TORNEIRAS DE VAPOR: **1**

CALDEIRA (L): **5**

PESO (Kg): **47**

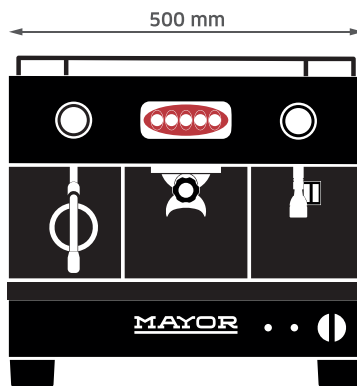
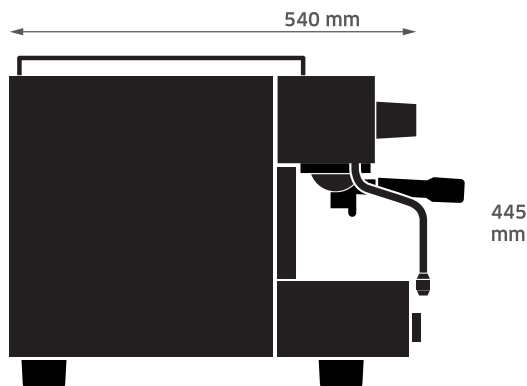

CÓDIGOS: 4000947 [BRANCO] | 4000948 [PRETO]



## MAYOR | 2 GRUPOS







## O PRIMEIRO MODELO MAYOR | 2015

Da simplicidade à eficiência!

Mayor foi o primeiro equipamento de extração de café profissional para o canal HORECA que o Grupo Nabeiro introduziu no mercado. Fruto do profundo conhecimento da cultura do café, foi a resposta ao desafio de conceber e concretizar uma máquina de design nacional, económica e de qualidade ímpar.

AQUECEDOR DE CHÁVENAS

ILUMINAÇÃO LED NA ZONA DE SERVIÇO

SISTEMA DE PRÉ-INFUSÃO

DOSAGEM AUTOMÁTICA

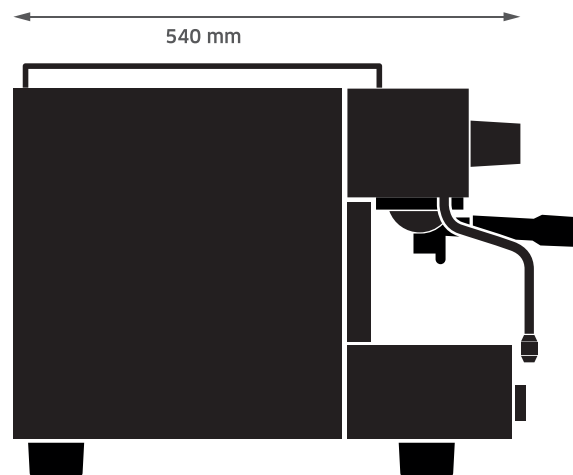
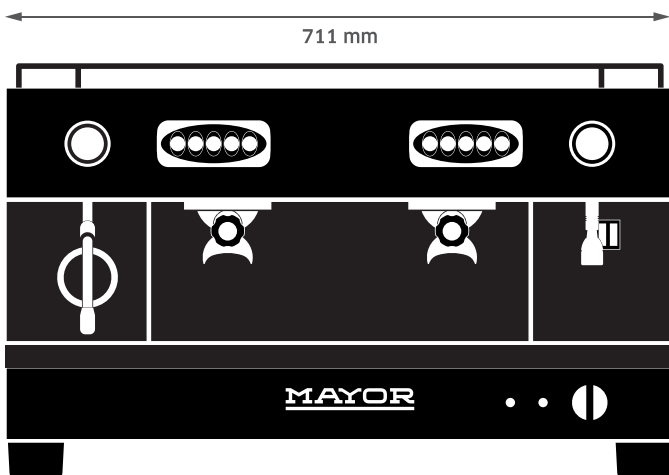

DIMENSÕES (mm): **540 x 711 x 445**

CONSUMO ACONSELHADO (Kg/mês): **até 50**

POTÊNCIA (W): **3700**

TORNEIRAS DE ÁGUA: **1**

TORNEIRAS DE VAPOR: **1**

CALDEIRA (L): **8**

PESO (Kg): **65**

## ACABAMENTOS

RAL 9016



RAL 9005





## MAYOR | 2 GRUPOS





Apostámos na simplicidade e flexibilidade na extracção do expresso perfeito, garantindo o nosso apoio técnico próximo num equipamento que foi projectado a pensar no nosso cliente e no mercado em que opera.

AQUECEDOR DE CHÁVENAS  
ILUMINAÇÃO LED NA ZONA DE SERVIÇO

SISTEMA DE PRÉ-INFUSÃO  
DOSAGEM AUTOMÁTICA

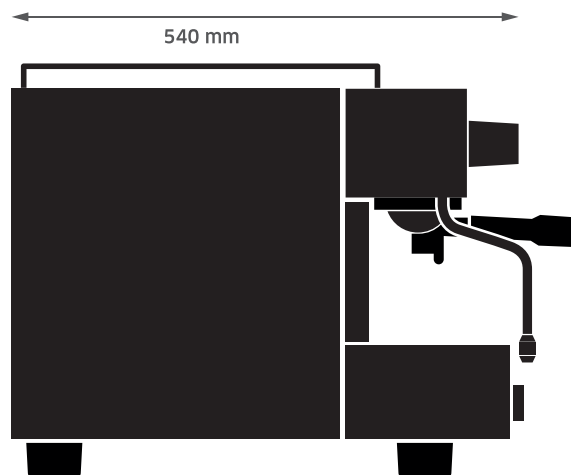
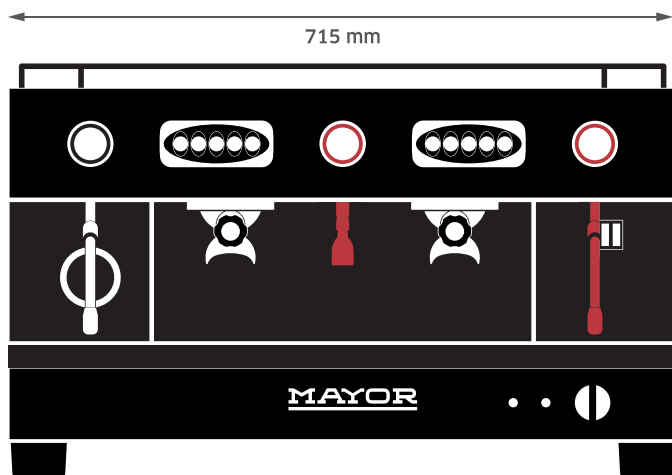

DIMENSÕES (mm): **540 x 711 x 445**  
CONSUMO ACONSELHADO (Kg/mês): **até 50**  
POTÊNCIA (W): **3700**  
TORNEIRAS DE ÁGUA: **1**  
TORNEIRAS DE VAPOR: **2**  
CALDEIRA (L): **8**  
PESO (Kg): **65**

## ACABAMENTOS

RAL 9016



RAL 9005





## MAYOR | 3 GRUPOS







AQUECEDOR DE CHÁVENAS  
ILUMINAÇÃO LED NA ZONA DE SERVIÇO  
SISTEMA DE PRÉ-INFUSÃO  
DOSAGEM AUTOMÁTICA

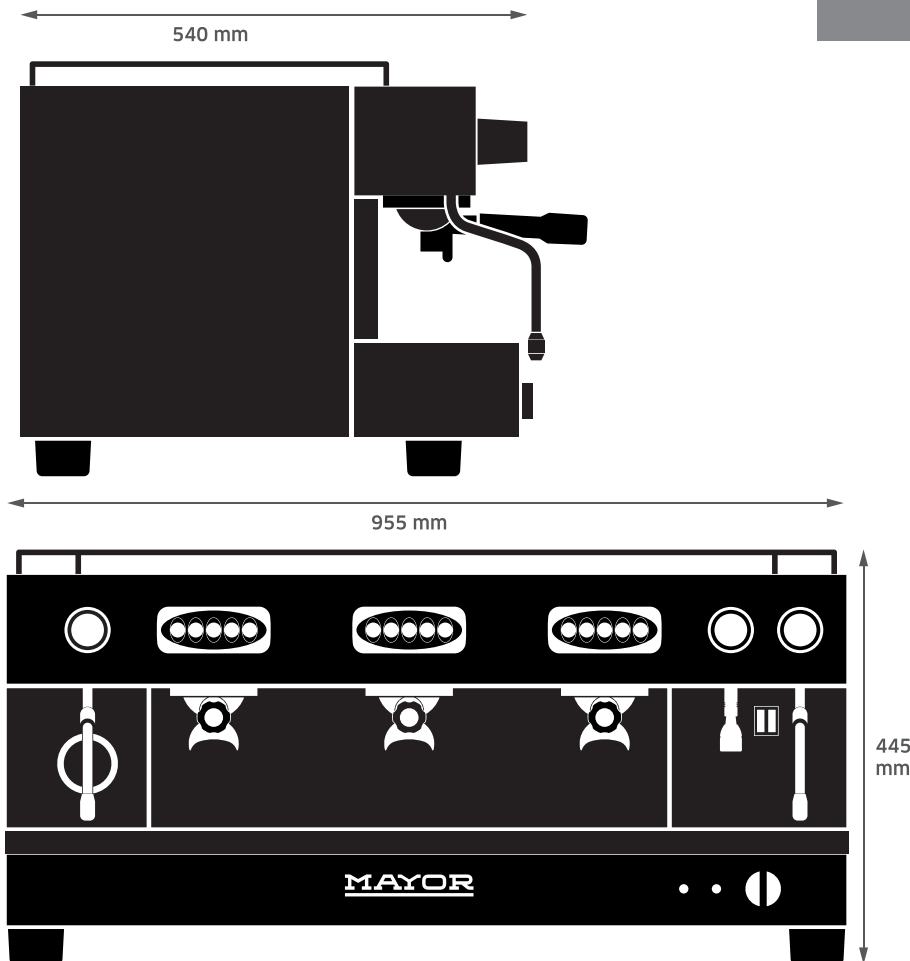

DIMENSÕES (mm): **540 x 955 x 445**  
CONSUMO ACONSELHADO (Kg/mês): **até 80**  
POTÊNCIA (W): **6000**  
TORNEIRAS DE ÁGUA: **1**  
TORNEIRAS DE VAPOR: **2**  
CALDEIRA (L): **16**  
PESO (Kg): **78**

## ACABAMENTOS

RAL 9016



RAL 9005





# MAYOR 1720 | 2 GRUPOS



CÓDIGO: 4000998 [PERSONALIZAÇÃO CORES]

CÓDIGO: 4000985 [PERSONALIZAÇÃO CAMELO]

CÓDIGO: 4000984 [PRETO + ARO CINZA]



“Um bom café é o produto de uma longa série de processos fascinantes”

A Mayor 1720 foi o segundo modelo lançado no mercado pela Tecnidelta - Grupo Nabeiro.

Oferece aos profissionais de café um estilo de serviço contemporâneo, que encerra em si toda a paixão do Grupo Nabeiro pela excelência.

O equipamento ajuda a interpretar as evoluções do sabor e dos estilos de consumo, garantindo uma performance constante nas bebidas, satisfazendo assim as exigentes necessidades dos consumidores.

AQUECEDOR DE CHÁVENAS  
ILUMINAÇÃO LED NA ZONA DE SERVIÇO  
AUTO ON/OFF  
PROGRAMAÇÃO DE DOSES

INFORMAÇÃO ESTATÍSTICA  
DEFINIÇÕES PERSONALIZÁVEIS  
ALARMES DE MANUTENÇÃO E  
SEGURANÇA

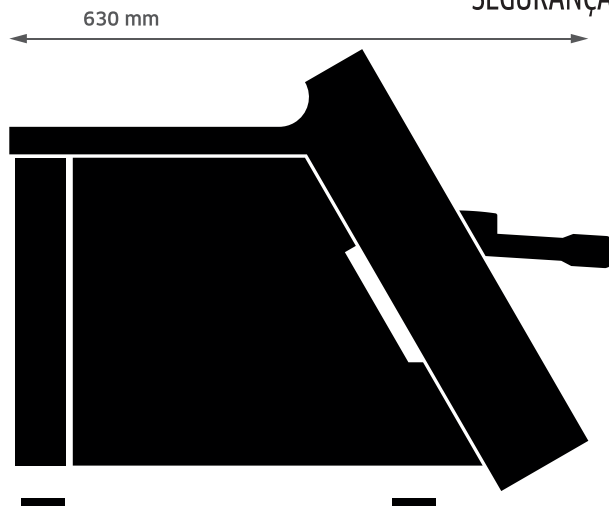
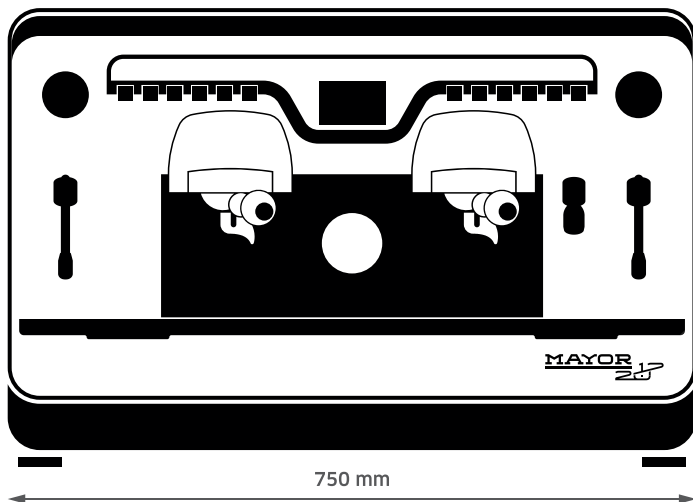

## ACABAMENTOS

RAL 9006



RAL 1023



RAL 3020



DIMENSÕES (mm): **630 x 750 x 510**  
CONSUMO ACONSELHADO (Kg/mês): **até 70**  
POTÊNCIA (W): **4700**  
VOLTAGEM (V): **380-415**  
FREQUÊNCIA (Hz): **50/60**

TORNEIRAS DE ÁGUA: **1**  
TORNEIRAS DE VAPOR: **2**  
CALDEIRA (L): **13**  
PESO (Kg): **66**



# MAYOR 1720 | 3 GRUPOS



CÓDIGO: 4000999 [PERSONALIZAÇÃO CORES]

CÓDIGO: 4000974 [PRETO + ARO CINZA]





## SISTEMAS DE CONTROLO DIGITAL

Alarmes para manutenção ou apresentação de erros do equipamento em uso.  
Permite programar alguns parâmetros para melhor desempenho no funcionamento do equipamento.  
Programação de doses para diferentes bebidas para cada botão.

AQUECEDOR DE CHÁVENAS  
ILUMINAÇÃO LED NA ZONA DE SERVIÇO  
AUTO ON/OFF  
PROGRAMAÇÃO DE DOSES

INFORMAÇÃO ESTATÍSTICA  
DEFINIÇÕES PERSONALIZÁVEIS  
ALARMES DE MANUTENÇÃO E  
SEGURANÇA

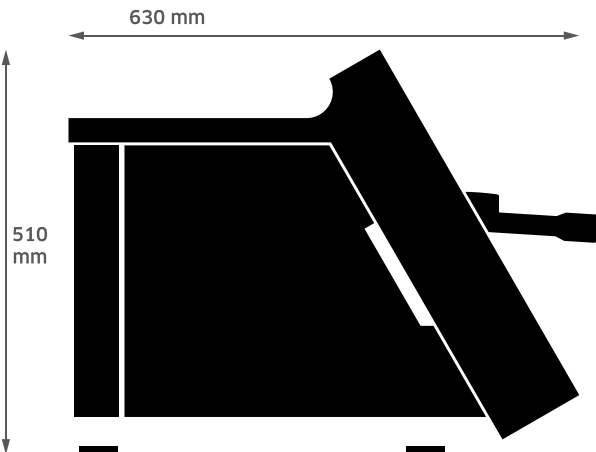
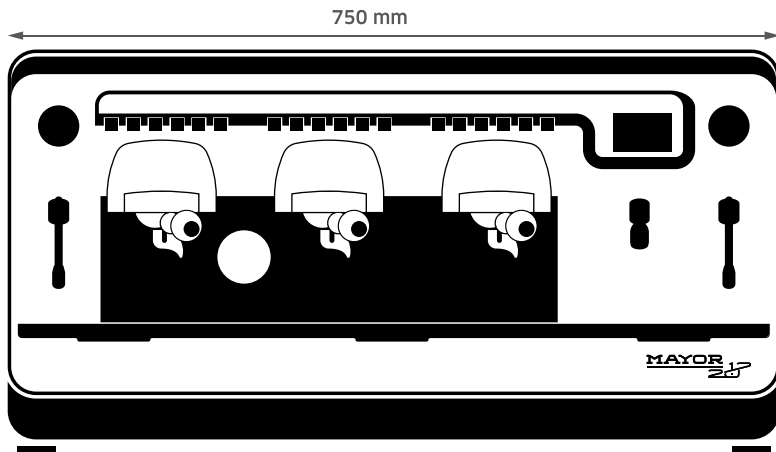

DIMENSÕES (mm): **630 x 950 x 510**  
CONSUMO ACONSELHADO (Kg/mês): **até 200**  
POTÊNCIA (W): **6250**  
VOLTAGEM (V): **380-415 3N**  
FREQUÊNCIA (Hz): **50/60**

TORNEIRAS DE ÁGUA: **1**  
TORNEIRAS DE VAPOR: **2**  
CALDEIRA (L): **17,5**  
PESO (Kg): **76**

## ACABAMENTOS

RAL 9006



RAL 1023



RAL 3020





## MAYOR MAXIMA | 1 GRUPO





## “O poder do design”

Resultado do concurso de design “Nariz do Cavalo” promovido pela Tecnidelta surge em 2020 a Mayor Maxima.

A par de uma utilização inteligente e muito prática, a Mayor Maxima conta com um design modular, as laterias elegantes e os módulos acentuados tornam a máquina um equipamento robusto e com personalidade. A parte traseira realça a marca da máquina e os seus materiais. Os LED's são colocados estrategicamente na zona de serviço para melhorar a experiência da extração.

AQUECEDOR DE CHÁVENAS  
DOSAGEM AUTOMÁTICA  
SISTEMA ECO (ECONOMIZADOR)

ILUMINAÇÃO LED NA ZONA DE SERVIÇO  
SISTEMA DE PRÉ-INFUSÃO ELECTRÓNICA

## ACABAMENTOS



MAYOR Máxima  
Prime [inox]

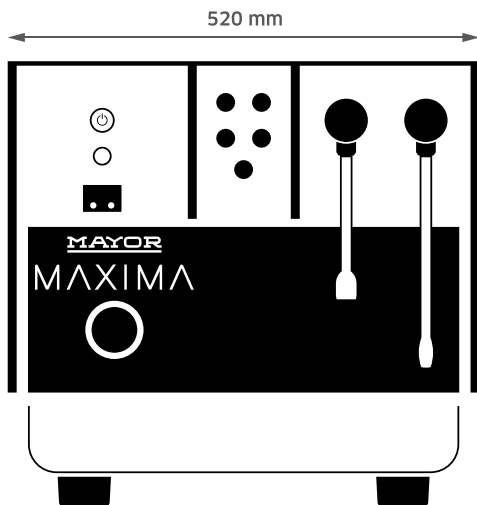

DIMENSÕES (mm): **555 x 520 x 498**  
VOLTAGEM (V): **EU 380-415 | BRASIL 380**  
POTÊNCIA (W): **1800**  
FREQUÊNCIA (Hz): **50/60**



CONSUMO ACONSELHADO (Kg/mês): **até 40**  
TORNEIRAS DE ÁGUA: **1**  
TORNEIRAS DE VAPOR: **1**  
CALDEIRA (L): **4,8**  
PESO (Kg): **51**



## MAYOR MAXIMA | 2 GRUPOS



CÓDIGO: 4000922

CÓDIGO: 4000924





## ACABAMENTOS

AQUECEDOR DE CHÁVENAS  
 ILUMINAÇÃO LED NA ZONA DE SERVIÇO  
 DOSAGEM AUTOMÁTICA  
 SISTEMA ECO (ECONOMIZADOR)  
 SISTEMA DE PRÉ-INFUSÃO ELECTRÓNICA  
 COMUNICAÇÃO SEM FIOS (WIFI)  
 APLICAÇÃO PARA DISPOSITIVOS MÓVEIS  
 (disponível brevemente em futuro modelo com respectiva referência)



MAYOR Máxima  
Prime [inox]



MAYOR Máxima  
Standard [preto]

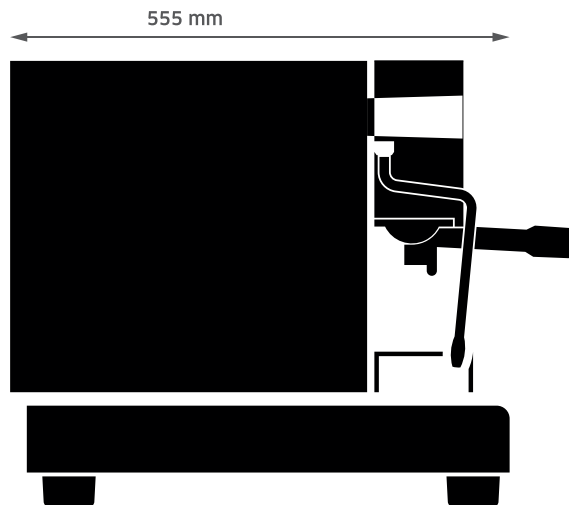
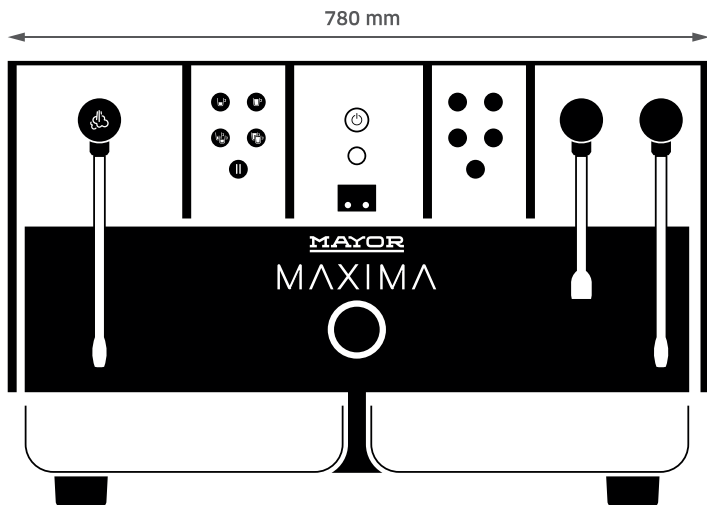

DIMENSÕES (mm): **555 x 780 x 498**  
 CONSUMO ACONSELHADO (Kg/mês): **até 60**  
 POTÊNCIA (W): **3700**  
 FREQUÊNCIA (Hz): **50/60**

TORNEIRAS DE ÁGUA: **1**  
 TORNEIRAS DE VAPOR: **2**  
 CALDEIRA (L): **10,5**  
 PESO (Kg): **69**



# MAYOR MAXIMA | 3 GRUPOS



CÓDIGO: 4000921

**ACABAMENTOS**

AQUECEDOR DE CHÁVENAS  
ILUMINAÇÃO LED NA ZONA DE SERVIÇO  
DOSAGEM AUTOMÁTICA  
SISTEMA ECO (ECONOMIZADOR)  
SISTEMA DE PRÉ-INFUSÃO ELECTRÓNICA  
COMUNICAÇÃO SEM FIOS (WIFI)  
APLICAÇÃO PARA DISPOSITIVOS MÓVEIS  
(disponível brevemente em futuro modelo com respectiva referência)



MAYOR Máxima  
Prime [inox]

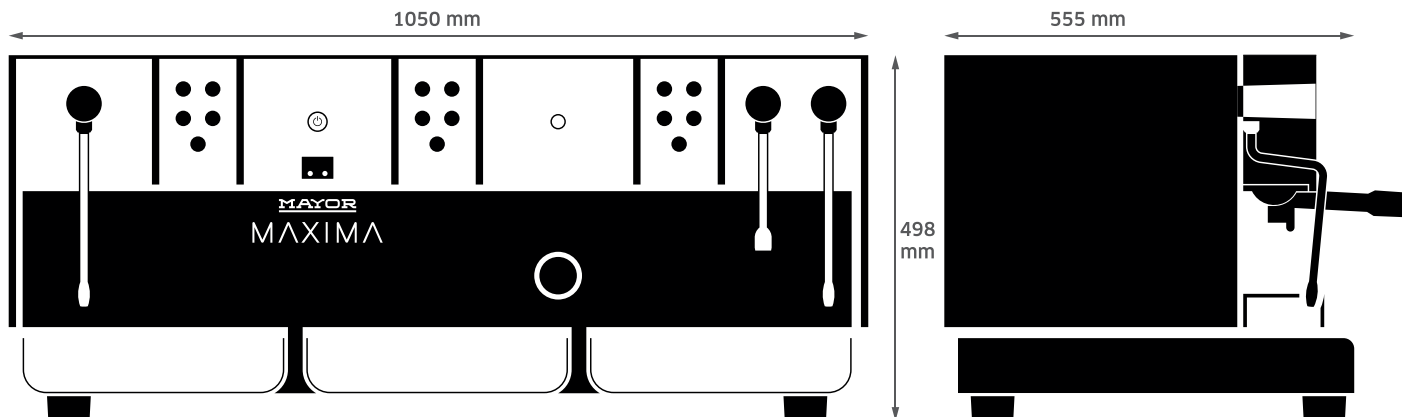

DIMENSÕES (mm): **555 x 1050 x 498**  
CONSUMO ACONSELHADO (Kg/mês): **mais de 80**  
POTÊNCIA (W): **6000**  
VOLTAGEM (V): **380-415 3N**  
FREQUÊNCIA (Hz): **50/60**

TORNEIRAS DE ÁGUA: **1**  
TORNEIRAS DE VAPOR: **2**  
CALDEIRA (L): **16**  
PESO (Kg): **91**



## BIO COFFEE



CONCEITOS:  
MODELO

**MAYOR**  
**MAXIMA**



**BIO Coffee**  
COFFEE SENSATIONS

CÓDIGO: 4001135 [2Gr]

CÓDIGO: 4001136 [3Gr]



**RUBY**



CONCEITOS:  
MODELO

**MAYOR**  
**MAXIMA**



**RUBY**

CÓDIGO: 4001133 [2Gr]

CÓDIGO: 4001134 [3Gr]





## MAYOR Q | 2 GRUPOS

A Mayor Q é a primeira máquina do canal Profissional da Delta Q a ser totalmente desenvolvida e produzida pela Delta, em Portugal. Com um design clássico, a Mayor Q é a opção ideal para quem procura uma máquina versátil com desempenho técnico eficiente.

**NOTA:**

Versão de cápsulas com código 4000949: 1700 €

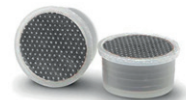

cm 3,8

cm 2,0

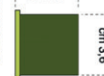

cm 3,6



cm 4,4



LIGAÇÃO À REDE DE ÁGUA  
AQUECEDOR DE CHÁVENAS | ILUMINAÇÃO LED NA ZONA DE SERVIÇO

CÓDIGO: 4000959

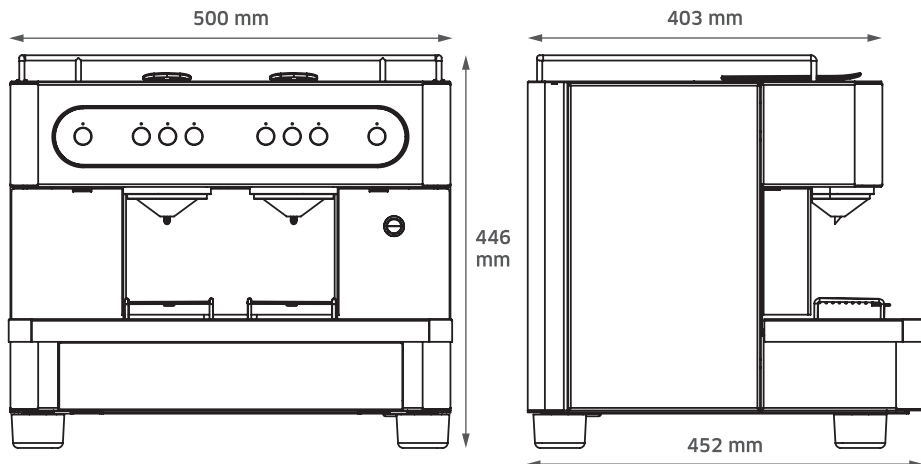

DIMENSÕES (mm):  
**500 x 446 x 452**  
CONSUMO ACONSELHADO (mês):  
**750 cápsulas**  
TORNEIRAS:  
**1 água e 1 vapor**  
RESERVATÓRIO DE ÁGUA (L):  
**12**  
RESERVATÓRIO DE CÁPSULAS USADAS:  
**30**





## QUORUM STEAMER

A Quorum combina um desempenho técnico eficiente com um design atraente. O equilíbrio perfeito que oferece todos os dias a confiança de um expresso perfeito. Fácil de utilizar, silenciosa e com possibilidade de ligação à rede de abastecimento pública de água.

O sistema de cápsulas Delta Q é a solução ideal para o seu café ou restaurante. Não só garante um expresso sempre perfeito, como é mais simples, limpo, económico e conveniente do que os sistemas tradicionais. Evita desperdícios e facilita a gestão do espaço.



AQUECEDOR DE CHÁVENAS  
SEM CALDEIRA [sem consumo energético contínuo]



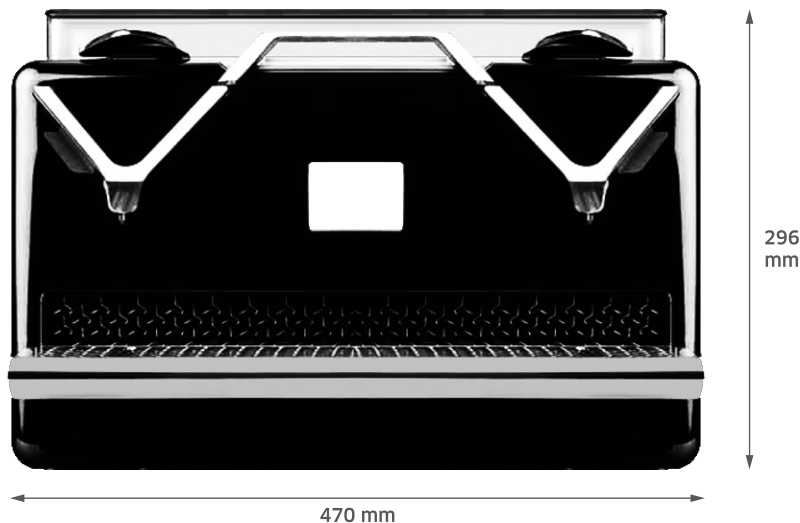

DIMENSÕES (mm): **470 x 296 x 526**

TORNEIRAS DE VAPOR: **1**

POTÊNCIA (W): **3200**

RESERVATÓRIO DE ÁGUA (L): **5,5**

RESERVATÓRIO DE CÁPSULAS USADAS: **60**

BICOS DE EXTRACÇÃO AJUSTÁVEIS: **2**

CONSUMO ACONSELHADO (mês):

**500 cápsulas**

**DELTA** 



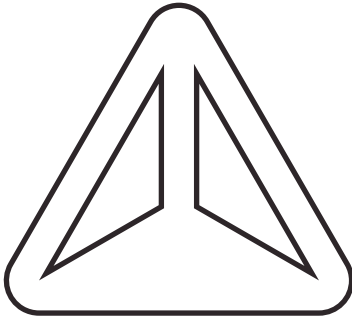
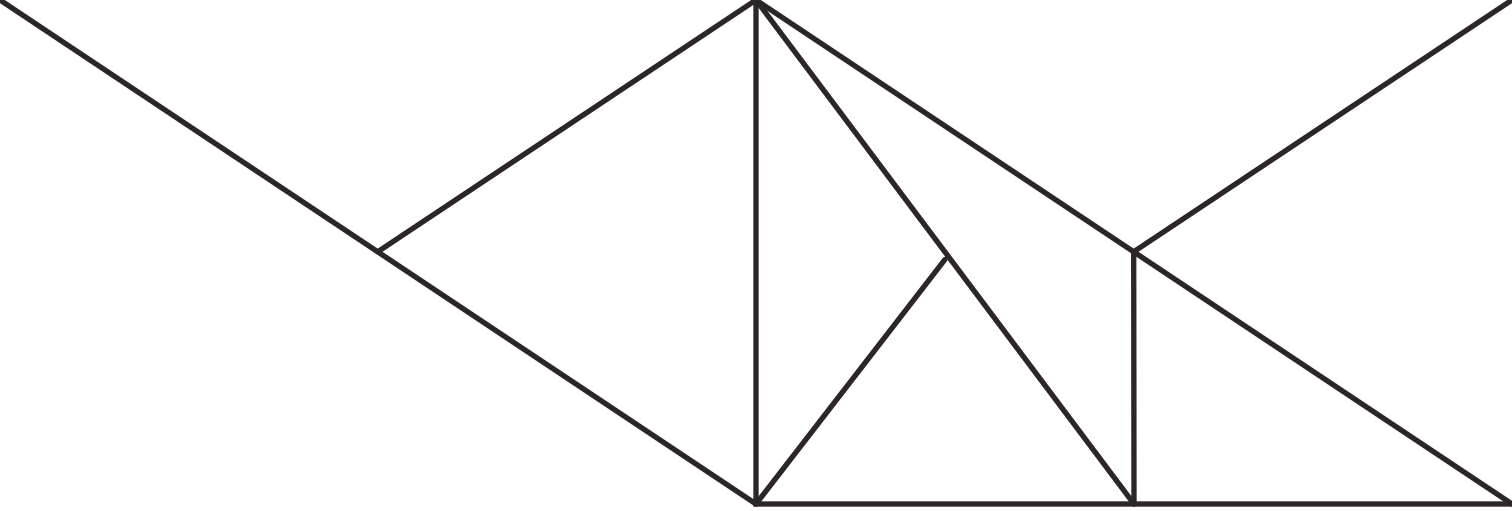



# MÁQUINAS EXPRESSO

#máquinas | #café | #profissionais | #horeca





# M21 JUNIOR

LA **CIMBALI**



CÓDIGO: 4000797

**LA CIMALI**

M21 Junior, é uma máquina de 1 grupo, estudada e realizada para quem, mesmo dispondo de espaço limitado, deseje oferecer um serviço de café expresso e cappuccino à altura da melhor tradição.

O vaporizador de alto desempenho garante uma espuma de leite perfeita para cappuccino e latte macchiato. Disponível na versão automática (M21 Junior DT) e na versão semiautomática (M21 Junior S).

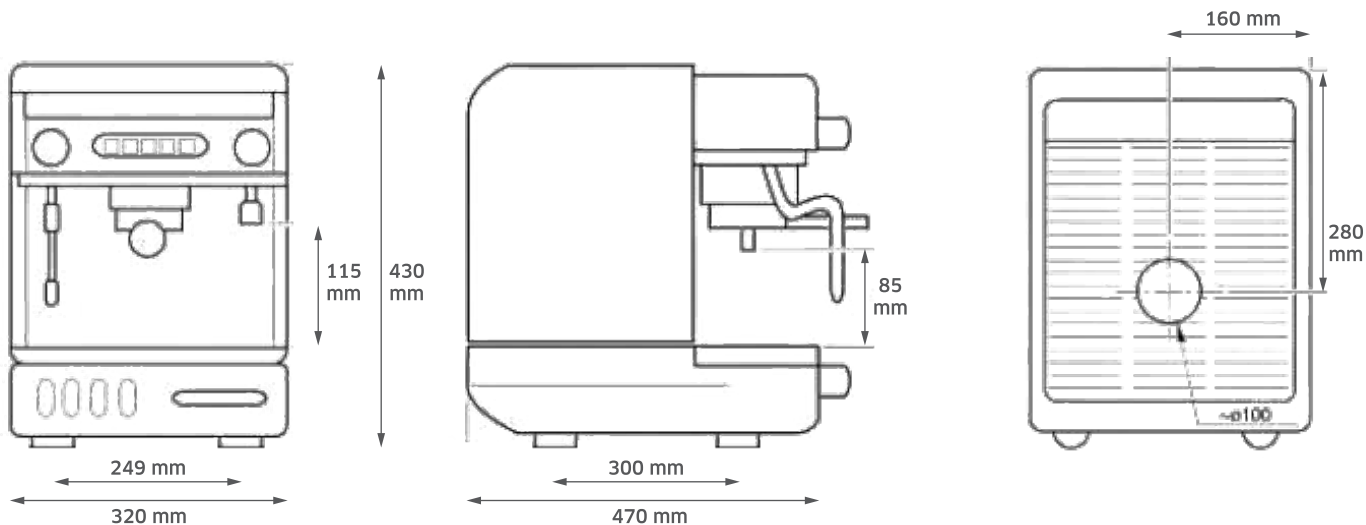

DIMENSÕES (mm): **320 x 470 x 430**

CONSUMO ACONSELHADO (Kg/mês): **até 25**

TORNEIRAS DE ÁGUA: **1**

TORNEIRAS DE VAPOR: **1**

POTÊNCIA (W): **1900**

VOLTAGEM (V): **220**

CALDEIRA (L): **5,4**

PESO (Kg): **33**



# M23 UP | 2 GRUPOS

LA **CIBALI**



A M23UP é uma máquina elegante e versátil, fácil na utilização e na manutenção. Possui teclas retro iluminadas imediatas e precisas e está disponível em três cores (preta, branca).

TECLADO COM LED  
ROBUSTA E ERGONÓMICA  
SISTEMA TÉRMICO DE EXCELENTE PRESTAÇÃO E FIABILIDADE

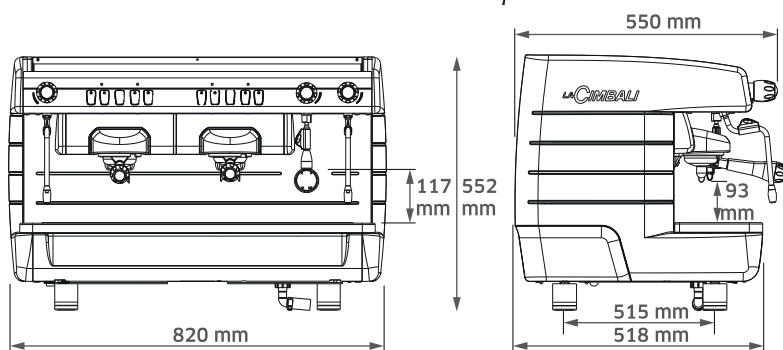

DIMENSÕES (mm): **820 x 550 x 552**  
 CONSUMO ACONSELHADO (Kg/mês): **até 60**  
 POTÊNCIA (W): **4100-4800**  
 VOLTAGEM (V): **220-240**  
 FREQUÊNCIA (Hz): **50/60**  
 TORNEIRAS DE VAPOR: **2**  
 TORNEIRAS DE ÁGUA: **1**  
 CALDEIRA (L): **11**  
 PESO (Kg): **63**

CÓDIGOS: 4001805 [BRANCO] | 4001811 [PRETO]





# M23 UP | 3 GRUPOS

LA **CIBALI**



PORTA-FILTROS ERGONÓMICOS  
INSTALAÇÃO E MANUTENÇÃO SIMPLES E RÁPIDA

Ergonômica e robusta, a M23UP é fabricada em aço e é equipada com um sistema termossifônico de bocais fixos, fiável e de alta prestação, garantindo assim a excelência do resultado na chávina. A área de trabalho já vem de série iluminada graças as luzes no grupo café.

DIMENSÕES (mm): **1020 x 550 x 552**

CONSUMO ACONSELHADO (Kg/mês):

**mais de 60**

POTÊNCIA (W): **5900-7000**

FREQUÊNCIA (Hz): **50/60**

TORNEIRAS DE VAPOR: **2**

TORNEIRAS DE ÁGUA: **1**

CALDEIRA (L): **17,5** | PESO (Kg): **78**

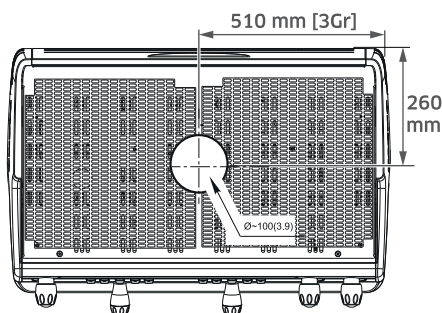

CÓDIGO: 4001806





## M26 BE DT

LA **CIBALI**  
coffee starts here



CÓDIGO: 4001801 [2Gr]

CÓDIGO: 4001802 [3Gr]

**LA CIMALI**

A M26 é uma máquina versátil fabricada em aço e ABS e está equipada com um sistema térmico LaCimbali que garante um excelente resultado na chávena.

Um design cuidado e ergonómico. Dispõe de um painel de botões eletromecânico, lanças ergonómicas mais longas, um ecrã de serviços e luzes na área de trabalho na versão mais completa SE.

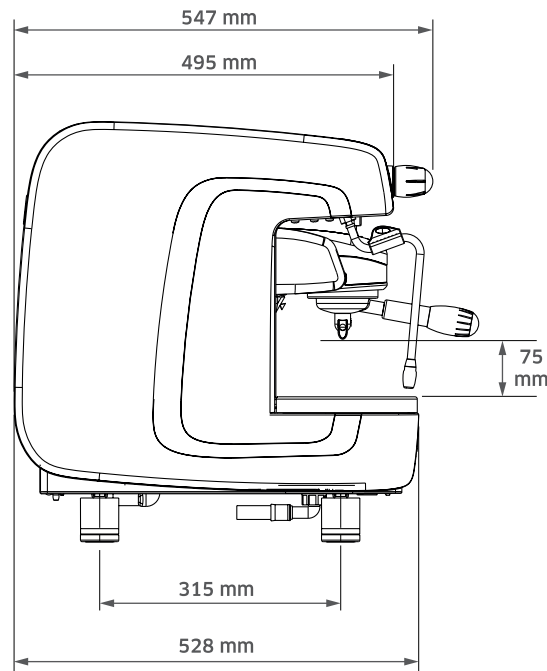
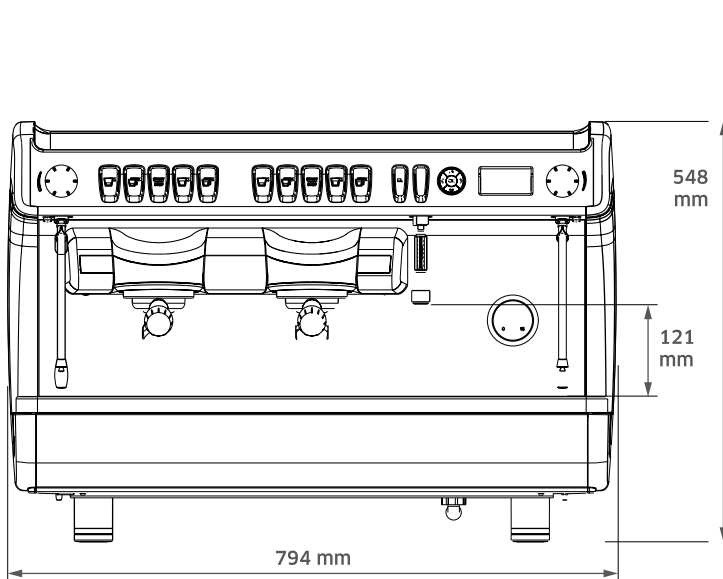

DIMENSÕES 2GR (mm): **528 x 794 x 548**

DIMENSÕES 3GR (mm): **528 x 994 x 548**

CONSUMO ACONSELHADO (Kg/mês): **até 60**

POTÊNCIA (W): **4200 - 4900**

VOLTAGEM (V): **220-240 | 380-415 3N**

FREQUÊNCIA (Hz): **50-60**

TORNEIRAS DE VAPOR: **2**

TORNEIRAS DE ÁGUA: **1**

CALDEIRA (L): **10**

PESO (Kg): **70**



## M100 TDA ATTIVA

LA **CIMBALI**

A M100 foi sempre o símbolo do café expresso LaCimbali. Uma máquina capaz de combinar elegância e prestações elevadas de forma natural. Desde sempre. Hoje, a gama M100 foi concebida para reescrever as regras de toda uma categoria e abrir caminho para uma nova geração de máquinas profissionais.

O novo modelo apresenta melhorias no design, sistema térmico, ergonomia e interface (táctil ou com botões), oferecendo ao mesmo tempo diversas possibilidades de personalização.



CÓDIGO: 4001813 [2Gr]

CÓDIGO: 4001814 [3Gr]



LA **CIMBALI**

A ergonomia desempenha um papel fundamental na relação entre o barista e a máquina. Com algumas adaptações, conseguimos aperfeiçoar a experiência de utilização da M100 Attiva, melhorando a sua eficiência.



DIMENSÕES (mm):

**832**[2Gr] **1032**[3Gr] x **567** x **582**

CONSUMO ACONSELHADO (Kg/mês):

**até 70** [2Gr] | **até 200** [3Gr]

POTÊNCIA (W):

**6000-7000**[2Gr] | **6700-8000**[3Gr]

VOLTAGEM (V):

**220-240** | **380-415 3N**

CALDEIRA (L):

**10** [2Gr] | **15** [3Gr]

TORNEIRAS DE ÁGUA: **1**

TORNEIRAS DE VAPOR: **2**

PESO (kg): **89** [2Gr] | **105** [3Gr]

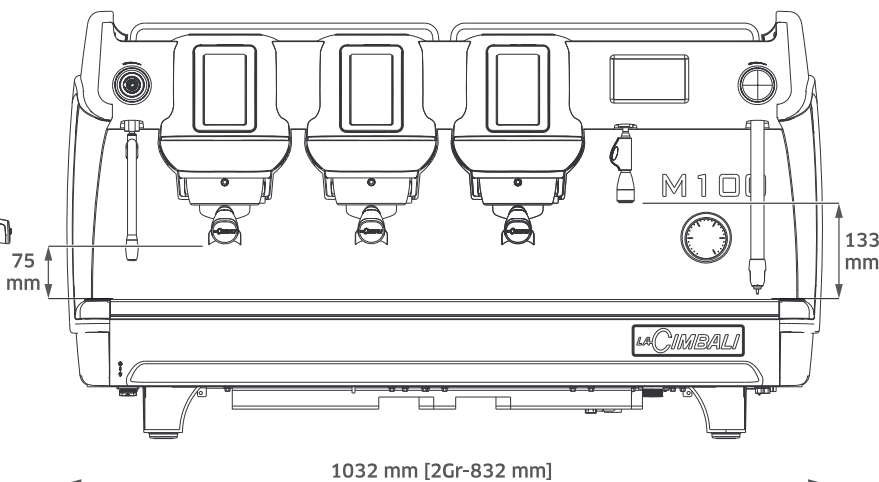
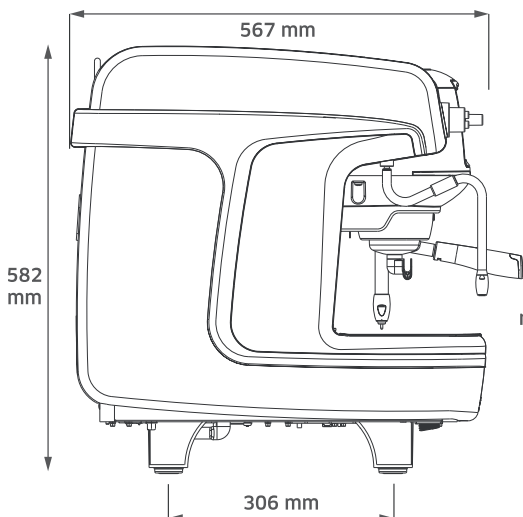



## CLASSE 9 USB DIG 2 GR

Classe 9 é uma máquina de café expresso de caldeira única projectada para oferecer desempenhos de alta qualidade, aumentando a produtividade em locais de grande consumo.

**RANCILIO**

DIMENSÕES (mm): **540 x 750 x 523**

CONSUMO ACONSELHADO (Kg/mês): **até 50**

POTÊNCIA (W): **3200 - 4950**

VOLTAGEM (V): **220-240 | 380-415 3N**

FREQUÊNCIA (Hz): **50-60**

TORNEIRAS DE VAPOR: **2**

TORNEIRAS DE ÁGUA: **1**

CALDEIRA (L): **11**

PESO (Kg): **68**

CÓDIGO: 4001547 [2Gr]





## CLASSE 9 USB DIG 3 GR

A Classe 9 combina tecnologias inovadoras de extração de café e materiais de alta qualidade num design contemporâneo e limpo para combinar com diferentes estilos e ambientes.



DIMENSÕES (mm): **540 x 990 x 523**

CONSUMO ACONSELHADO (Kg/mês): **até 80**

POTÊNCIA (W): **5300 - 6720 | 6750 - 7100**

VOLTAGEM (V): **220-240 | 380-415 3N**

FREQUÊNCIA (Hz): **50-60**

TORNEIRAS DE VAPOR: **2**

TORNEIRAS DE ÁGUA: **1**

CALDEIRA (L): **16**

PESO (Kg): **85**

CÓDIGO: 4001548 [3Gr]



## CLASSE 11 USB DIG 2GR

Inspirada na última geração de smartphones. A interface do usuário oferece ao barista uma nova experiência perceptiva e visual com grande facilidade de uso. Poderá usar menus rápidos e simples com ícones reconhecíveis instantaneamente e uma tela sensível ao toque que fornece feedback em tempo real.



DIMENSÕES (mm): **540 x 800 x 600**  
CONSUMO ACONSELHADO (Kg/mês): **até 60**  
POTÊNCIA (W): **4950 - 6650**  
VOLTAGEM (V): **220-240 | 380-415 3N**  
FREQUÊNCIA (Hz): **50-60**

TORNEIRAS DE VAPOR: **2**  
TORNEIRAS DE ÁGUA: **1**  
CALDEIRA (L): **11**  
PESO (Kg): **85**

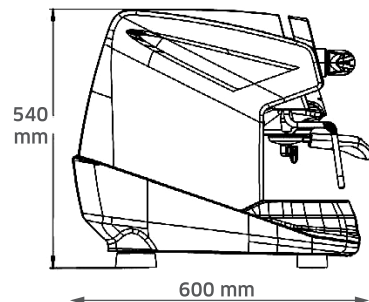

CÓDIGO: 4001532 [2Gr]



## CLASSE 11 USB DIG 3GR

O software oferece três menus de usuário: o menu "Barista", com as principais funções da máquina, incluindo o manômetro, o menu "Gerente" protegido por senha, destinado a configurar funções que podem variar durante o dia de trabalho, e o menu "Técnico", que permite configurar e habilitar todos os parâmetros.

**RANCILIO**

**DIMENSÕES (mm): 540 x 1040 x 600**  
**CONSUMO ACONSELHADO (Kg/mês): mais de 80**  
**POTÊNCIA (W): 6750 - 6840**  
**VOLTAGEM (V): 220-240 | 380-415 3N**  
**FREQUÊNCIA (Hz): 50-60**  
**TORNEIRAS DE VAPOR: 2**  
**TORNEIRAS DE ÁGUA: 1**

**CALDEIRA (L): 16**  
**PESO (Kg): 100**

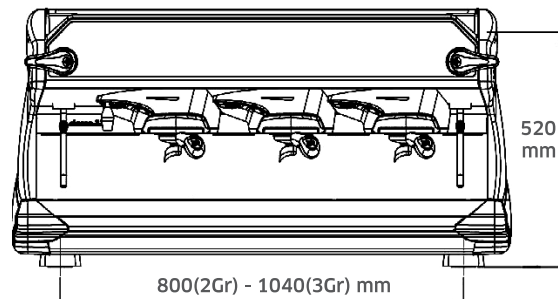
**CÓDIGO: 4001533 [3Gr]**

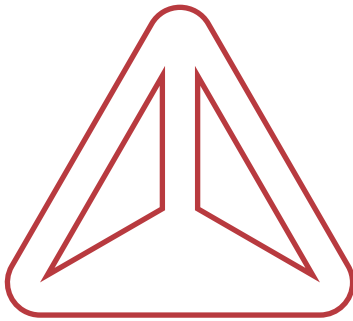
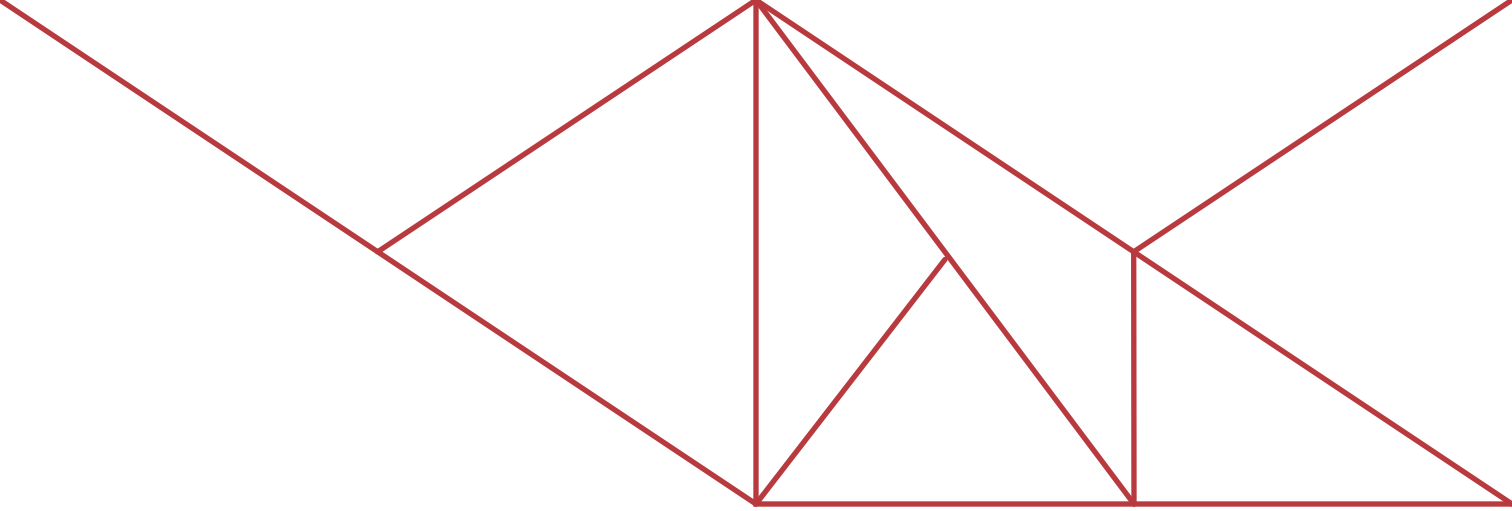



# MAYOR

## MOINHOS

#café | #moinhos | #horeca







## MAYOR RAYA 65 [MÓ PLANA]

DIMENSÕES (mm): **593 x 304 x 232**

CONSUMO ACONSELHADO (Kg/mês): **até 40**

POTÊNCIA (W): **500**

VOLTAGEM (V): **220-240**

FREQUÊNCIA (Hz): **50-60**

DIÂMETRO DA MÓ (mm): **65**

CAPACIDADE DA TREMONHA (Kg): **1,4**

RPM: **1290**

PESO (Kg): **12,6**



Serviço expedito de moagem  
Sistema de regulação micrométrica Stepless  
Manutenção simples e rápida  
Redutor epicicloidal com baixa rotação do motor  
Doseador Rotax em alumínio cromado  
Regulação fácil de doses  
Corpo em alumínio

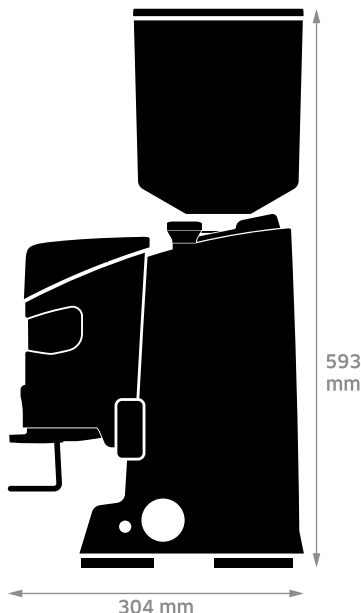

CÓDIGOS: 4000100 [BRANCO] | 4000101 [PRETO]



## MAYOR RETYRO 75 [MÓ PLANA]

DIMENSÕES (mm): **593 x 304 x 232**

CONSUMO ACONSELHADO (Kg/mês): **+ 60**

POTÊNCIA (W): **800**

VOLTAGEM (V): **220-240**

FREQUÊNCIA (Hz): **50-60**

DIÂMETRO DA MÓ (mm): **75**

CAPACIDADE DA TREMONHA (Kg): **1,4**

RPM: **1400**

PESO (Kg): **13,2**



Os nossos moinhos MAYOR oferecem as qualidades de moagem de grão de café essenciais à extracção de um expresso perfeito. A nossa gama abarca diferentes graus de utilização de acordo com as necessidades de cada cliente.

- Serviço expedito de moagem
- Sistema de regulação micrométrica Stepless
- Manutenção simples e rápida
- Redutor epicicloidal com baixa rotação do motor
- Doseador Rotax em alumínio cromado
- Regulação fácil de doses
- Corpo em alumínio

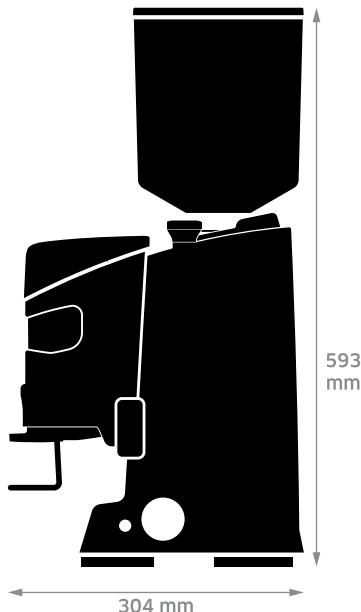



## MAYOR XEVORA 65 OD [MÓ PLANA]

DIMENSÕES (mm): **593 x 264 x 232**

CONSUMO ACONSELHADO (Kg/mês): **até 40**

POTÊNCIA (W): **350**

VOLTAGEM (V): **220-240**

FREQUÊNCIA (Hz): **50-60**

DIÂMETRO DA MÓ (mm): **65**

CAPACIDADE DA TREMONHA (Kg): **1,4**

RPM: **1290**

PESO (Kg): **11,8**

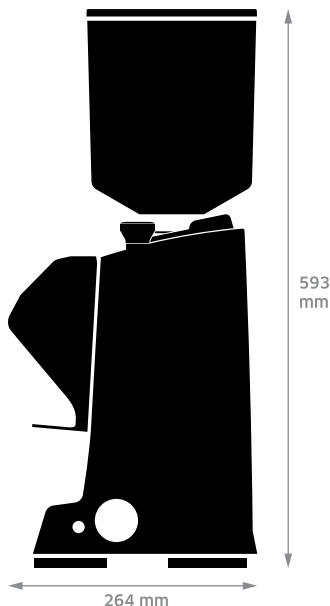

Electrónica on-demand com dois tipos de dose + função contínua  
Serviço expedito de moagem  
Sistema de regulação micrométrica Stepless  
Sistema ACE  
Manutenção simples e rápida  
Garfo de ajuste versátil "mãos livres"  
Corpo em alumínio





# MAYOR IBERYA 75 OD [MÓ PLANA]

DIMENSÕES (mm): **593 x 264 x 232**

CONSUMO ACONSELHADO (Kg/mês): **+ 60**

POTÊNCIA (W): **800**

VOLTAGEM (V): **220-240**

FREQUÊNCIA (Hz): **50-60**

DIÂMETRO DA MÓ (mm): **75**

CAPACIDADE DA TREMONHA (Kg): **1,4**

RPM: **1400**

PESO (Kg): **13,2**

Electrónica on-demand com dois tipos de dose + função contínua  
Serviço expedito de moagem  
Sistema de regulação micrométrica Stepless  
Sistema ACE  
Manutenção simples e rápida  
Garfo de ajuste versátil "mãos livres"  
Corpo em alumínio



CÓDIGO: 4000128 [CHROME]

CÓDIGOS: 4000108 [BRANCO] | 4000109 [PRETO]





## MAYOR CAYA OD [MÓ CÓNICA]

DIMENSÕES (mm): **637 x 240 x 275**

CONSUMO ACONSELHADO (Kg/mês): **+ 60**

POTÊNCIA (W): **850**

VOLTAGEM (V): **220-240**

FREQUÊNCIA (Hz): **50-60**

DIÂMETRO DA MÓ (mm): **68**

CAPACIDADE DA TREMONHA (Kg): **1,4**

RPM: **335**

PESO (Kg): **16**

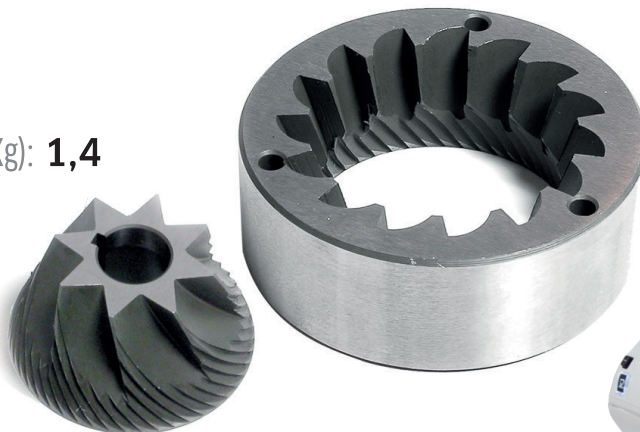
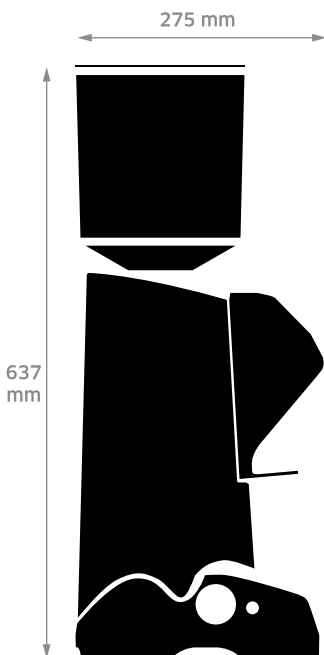

Electrónica on-demand com dois tipos de dose + função contínua  
Serviço expedito de moagem  
Sistema de regulação micrométrica Stepless  
Sistema ACE  
Manutenção simples e rápida  
Garfo de ajuste versátil "mãos livres"  
Corpo em alumínio







## TOP GRINDER [acessório]

Cada um destes equipamentos complementa as nossas máquinas de café expresso, também disponíveis neste catálogo. O acessório Top Grinder poderá ser acoplado à tremonha como suporte publicitário, identificando os diferentes conceitos: PLATINUM, DIAMOND, BELLISSIMO e GOLD.



CÓD. PLATINUM: 4000115



CÓD. DIAMOND: 4000116



CÓD. BELLISSIMO: 4000117



CÓD. GOLD: 4000118



# MAYOR MATRYZ

Sistema ACE  
Sistema de Regulação Micrométrica Contínua  
Manutenção "High Speed" Maintenance  
Tecnologia silenciosa  
Ecrã digital (2 doses + contínuo)  
Garfo universal "mãos livres" revestido de borracha





DIMENSÕES (mm): **350 x 120 x 180**

CPOTÊNCIA (W): **310**

PRODUÇÃO (g/s): **0,9 - 1,5** expresso

RPM: **1350**

MÓ (mm): **55** (diâmetro)

CAPACIDADE DA TREMONHA (gr): **300**

PESO (Kg): **5,6**

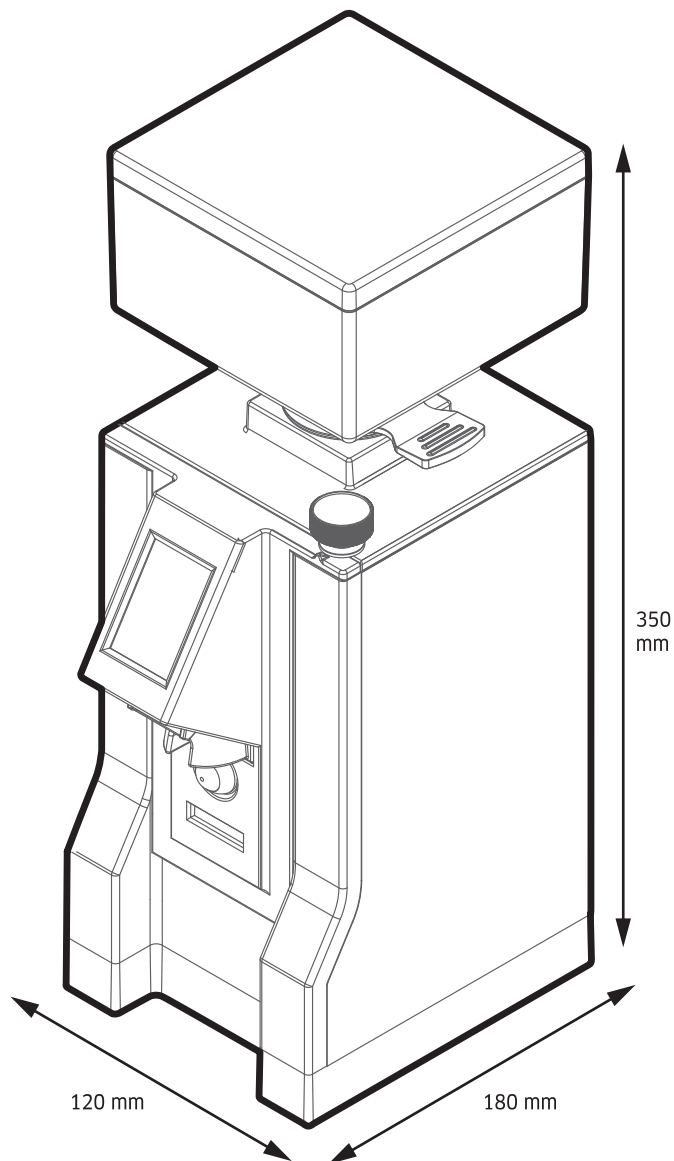

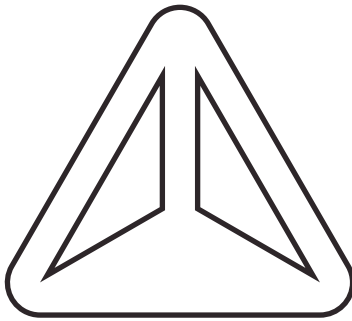
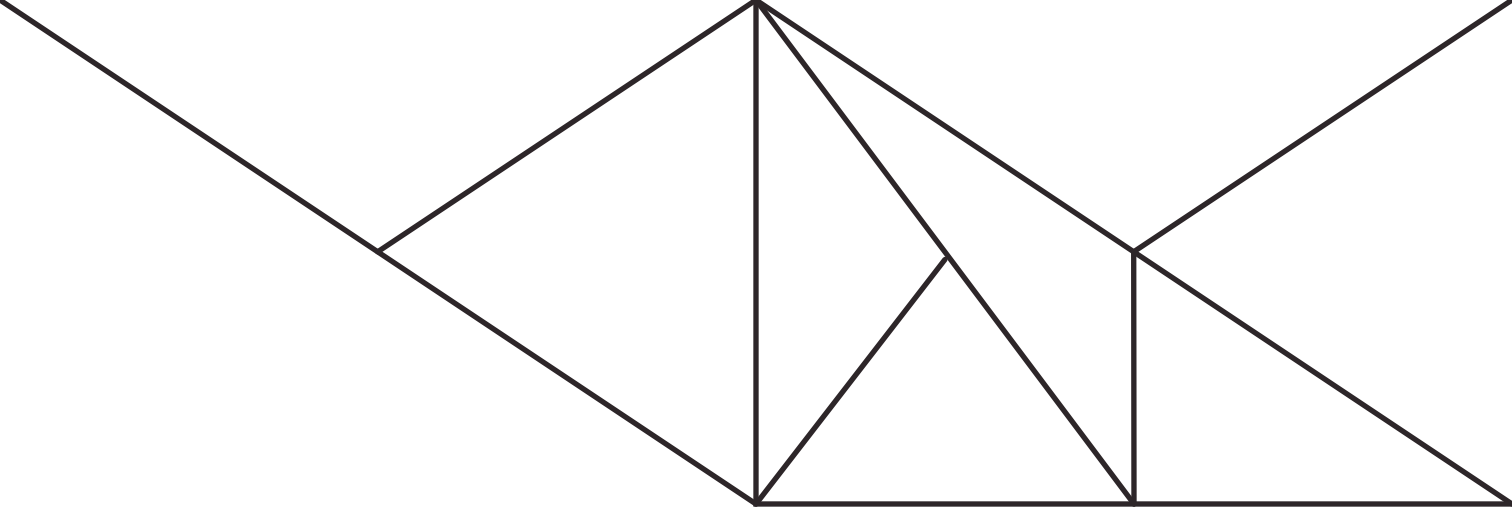

LE PURE CA

# MOINHOS PROFISSIONAIS

#café | #moinhos | #horeca





**7/S A****LA CIBALI**

**DIMENSÕES (mm): 640 x 470 x 260**  
**CONSUMO ACONSELHADO (Kg/mês): até 30**  
**POTÊNCIA (W): 300**  
**VOLTAGEM (V): 220-240**  
**FREQUÊNCIA (Hz): 50-60**  
**PRODUÇÃO (g/s): 2,3**  
**DIÂMETRO DA MÓ (mm): 64**  
**CAPACIDADE DA TREMONHA (Kg): 2**  
**RPM: 1350**  
**PESO (Kg): 15**

Moinho com doseador automático  
Mó plana  
Corpo em alumínio



CÓDIGO: 400092



# MAGNUM SILVER

LA **CIBALI**

DIMENSÕES (mm): **620 x 400 x 220**  
CONSUMO ACONSELHADO (Kg/mês): **até 60**  
POTÊNCIA (W): **350**  
VOLTAGEM (V): **220-240**  
FREQUÊNCIA (Hz): **50-60**  
PRODUÇÃO (g/s): **3,3**  
DIÂMETRO DA MÓ (mm): **75**  
CAPACIDADE DA TREMONHA (Kg): **1,6**  
RPM: **900**  
PESO (Kg): **15**

Mó plana  
Corpo em alumínio



CÓDIGO: 4000063



# MAGNUM ON DEMAND

LA **CIMBALI**

DIMENSÕES (mm): **620 x 400 x 220**  
CONSUMO ACONSELHADO (Kg/mês): **até 30**  
POTÊNCIA (W): **300**  
VOLTAGEM (V): **220-240**  
FREQUÊNCIA (Hz): **50-60**  
PRODUÇÃO (g/s): **4**  
DIÂMETRO DA MÓ (mm): **64**  
CAPACIDADE DA TREMONHA (Kg): **1,6**  
RPM: **1450**  
PESO (Kg): **15**

LCD 4.3" tátil  
Motor com inversor  
Mó plana com "Red Speed"

Mó plana  
Corpo em alumínio  
Sem carga eletrostática  
Limpeza rápida e simples  
Dosagem centrada no porta-filtro  
Garfo ajustável em altura

Ecrã tátil para uma programação e  
utilização fácil e intuitiva  
Gramagem de doses simples e duplas  
é independente e consistente

Três configurações:  
dose única  
dose dupla  
moagem contínua



CÓDIGO: 4000068



# ELECTIVE

LA **CIMBALI**

DIMENSÕES (mm): **580 x 400 x 215**  
 CONSUMO ACONSELHADO (Kg/mês): **até 60**  
 POTÊNCIA (W): **320**  
 VOLTAGEM (V): **220-240**  
 FREQUÊNCIA (Hz): **50-60**  
 PRODUÇÃO (g/s): **3,5 - 4,1**  
 DIÂMETRO DA MÓ (mm): **64**  
 CAPACIDADE DA TREMONHA (Kg): **1,5 - 1,7**  
 RPM: **1450**  
 PESO (Kg): **19**



USB-Port



Autotamper



Bluetooth



PGS

LCD 4.3" tátil  
 Motor com inversor  
 Mó plana com "Red Speed"

Selagem automática  
 Design inovador

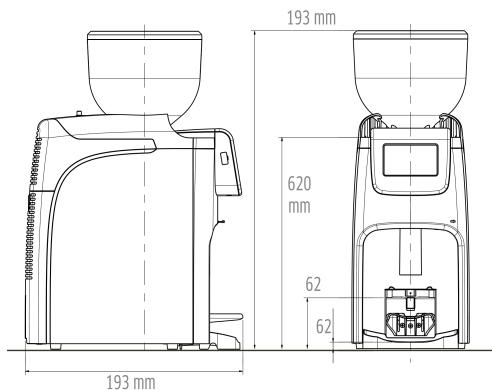

CÓDIGO: 4000097

**E65S**

**DIMENSÕES (mm): 620 x 287 x 195**  
**CONSUMO ACONSELHADO (Kg/mês): até 60**  
**POTÊNCIA (W): 400 | 510 | 580**  
**VOLTAGEM (V): 220-240**  
**FREQUÊNCIA (Hz): 50-60**  
**PRODUÇÃO (g/s): 4 - 7**  
**DIÂMETRO DA MÓ (mm): 65**  
**CAPACIDADE DA TREMONHA (Kg): 1,2**  
**RPM: 1450**  
**PESO (Kg): 12,7**

Menu de ícones inovador e intuitivo  
Até 6 receitas programáveis  
Botão multifuncional de apertar e rodar  
Moagem silenciosa, fácil e com uma mão  
Mecanismo de travamento independente  
Universalidade: ponto de saída ajustável/removível

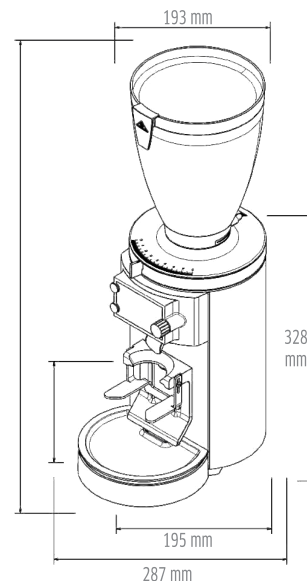

CÓDIGO: 4001068





## DROGHERIA MCD4

DIMENSÕES (mm): **645 x 267 x 184**  
CONSUMO ACONSELHADO (Kg/mês): **até 30**  
POTÊNCIA (W): **450 | 750**  
VOLTAGEM (V): **220-240**  
PRODUÇÃO (g/s): **3,5 - 4,5 | 6 - 8 | 10 - 13**  
DIÂMETROS DA MÓ (mm): **65 | 75 | 85**  
CAPACIDADE DA TREMONHA (Kg): **1**  
RPM: **1290 | 1430**  
PESO (Kg): **14**



Regulação micrométrica “Stepless”  
Corpo e base em alumínio  
Fácil configuração  
Limpeza rápida e simples  
Multiusos  
Saída com acessório porta-saco

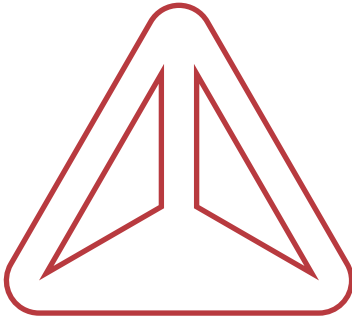
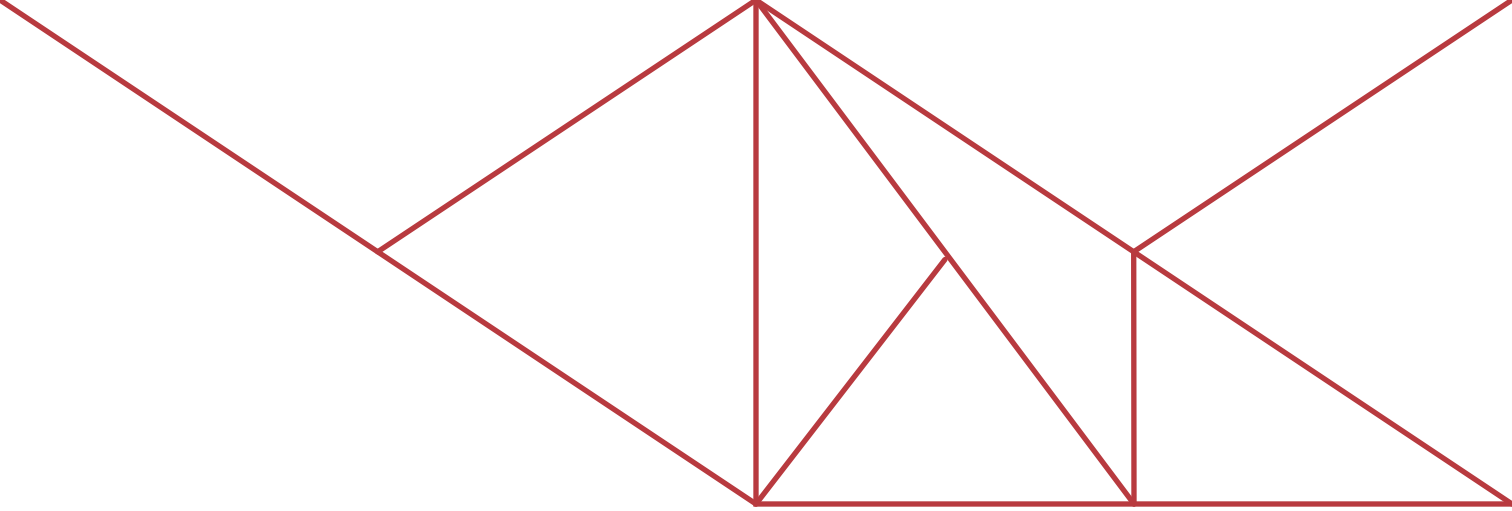

# MAYOR

## SUPER AUTOMÁTICAS

#café | #business | #hoteis





## MAYOR F11 PLUS-S

DIMENSÕES (mm): **580 x 300 x 500**

CAP. TREMONHA DE GRÃO (gr): **1200**

RESERVATÓRIO DE ÁGUA (L): **2**

CAP. CONTENTOR BORRAS DE CAFÉ: **70**

SELECCÕES: **24**

POTÊNCIA (W): **1500**

SAÍDA DE ÁGUA QUENTE (L/h): **32**

VOLTAGEM (V): **220-240**

FREQUÊNCIA (Hz): **50-60**

PRODUÇÃO (serviços/hora): **70**

PESO (Kg): **15,5**

Moinho duplo com mós planas cerâmicas

9 opções de moagem

Refrigerador externo de leite fresco

(vendido em separado)

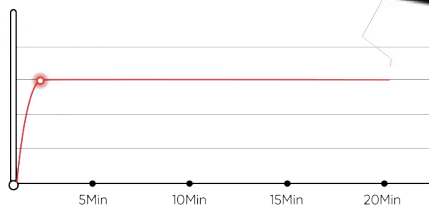
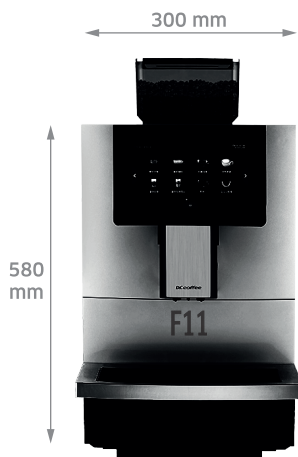

Entrada superior para descafeinado  
Pré-aquecimento eficiente  
Ecrã táctil de 7.0"

CÓDIGO: 4001050



## MAYOR F2-H

DIMENSÕES (mm): **830 x 340 x 540**

CAP. TREMONHA DE GRÃO (gr): **2 x 1200**

RESERVATÓRIO DE ÁGUA (L): **4**

CAP. CONTENTOR BORRAS DE CAFÉ: **100**

SELECCÕES: **24**

POTÊNCIA (W): **3400 - 3800**

SAÍDA DE ÁGUA QUENTE (L/h): **2**

VOLTAGEM (V): **220-240**

FREQUÊNCIA (Hz): **50-60**

PESO (Kg): **37**

Entrada superior para descafeinado moído  
Dois moinhos com mós planas cerâmicas



Ecrã táctil de 10.1"  
9 opções de moagem



Caldeira dupla  
Refrigerador externo de leite (vendido em separado)  
Aquecedor metálico com capacidade para 21 gr

CÓDIGO: 4001200





## MAYOR F2-PLUS

DIMENSÕES (mm): **830 x 340 x 540**

CAP. TREMONHA DE GRÃO (gr): **2 x 1200**

RESERVATÓRIO SOLÚVEIS (L): **2 x 1200**

RESERVATÓRIO DE ÁGUA (L): **4**

CAP. CONTENTOR BORRAS DE CAFÉ: **100**

POTÊNCIA (W): **3400 - 3800**

SAÍDA DE ÁGUA QUENTE (L/h): **32**

VOLTAGEM (V): **220-240**

FREQUÊNCIA (Hz): **50-60**

PRODUÇÃO (serviços/hora): **70**

PESO (Kg): **45**

Entrada superior para descafeinado moído

Dois moinhos com mós planas cerâmicas

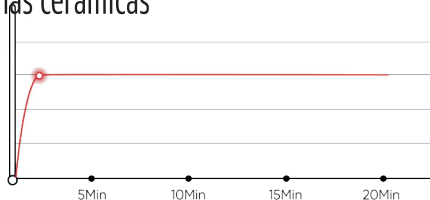

Ecrã táctil de 10.1"

9 opções de moagem

2 solúveis + refrigerador externo leite (vendido em separado)

Produção recomendada: 120 h - 300/dia

CÓDIGO: 4001051



# MAYOR H08

DIMENSÕES (mm): **300 x 500 x 430**

RESERVATÓRIO DE ÁGUA (L): **2**

PRODUÇÃO (serviços/hora): **70**

POTÊNCIA (W): **1450**

VOLTAGEM (V): **230**

FREQUÊNCIA (Hz): **50**

PESO (Kg): **14**

Dispensador de água quente

Ecrã sensível ao toque

1 tremonha grão

+ 1 compartimento descafeinado moído

Possibilidade de ligação à rede hídrica

Aquecimento extra rápido: 1 minuto

A Mayor H08 vem juntar-se à gama das máquinas Mayor Super Automáticas.

Sob o mesmo conceito dos modelos Mayor F, a Mayor H08 dispõe de serviço de café em grão e descafeinado moído, embora com dimensões mais reduzidas e, por isso, ideais para o mercado OCS.

Apresenta-se com um design clean e contemporâneo, um painel touch intuitivo e baixo nível de ruído no momento da extração de café.

Um equipamento ideal para clientes Business.

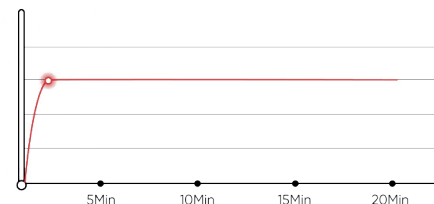

CÓDIGO: 4001208



## REFRIGERADOR DE LEITE MAYOR

DIMENSÕES (mm): **285 x 510 x 470**

TEMPERATURA (°C): **2-6**

CAPACIDADE ÚTIL (L): **10**

PESO (Kg): **14**

POTÊNCIA (W): **70**

VOLTAGEM (V): **220-240**

FREQUÊNCIA (Hz): **50-60**



CÓDIGO: 4001202

## AQUECEDOR DE CHÁVENAS MAYOR MC-30C

DIMENSÕES (mm): **310 x 470 x 430**

PESO (Kg): **17**

POTÊNCIA (W): **120**

VOLTAGEM (V): **220-240**

FREQUÊNCIA (Hz): **50-60**



CÓDIGO: 4001206

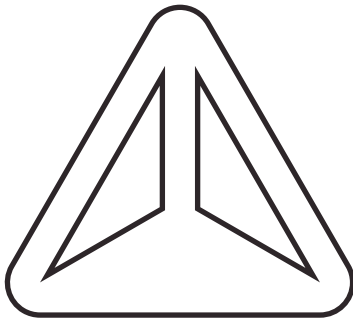
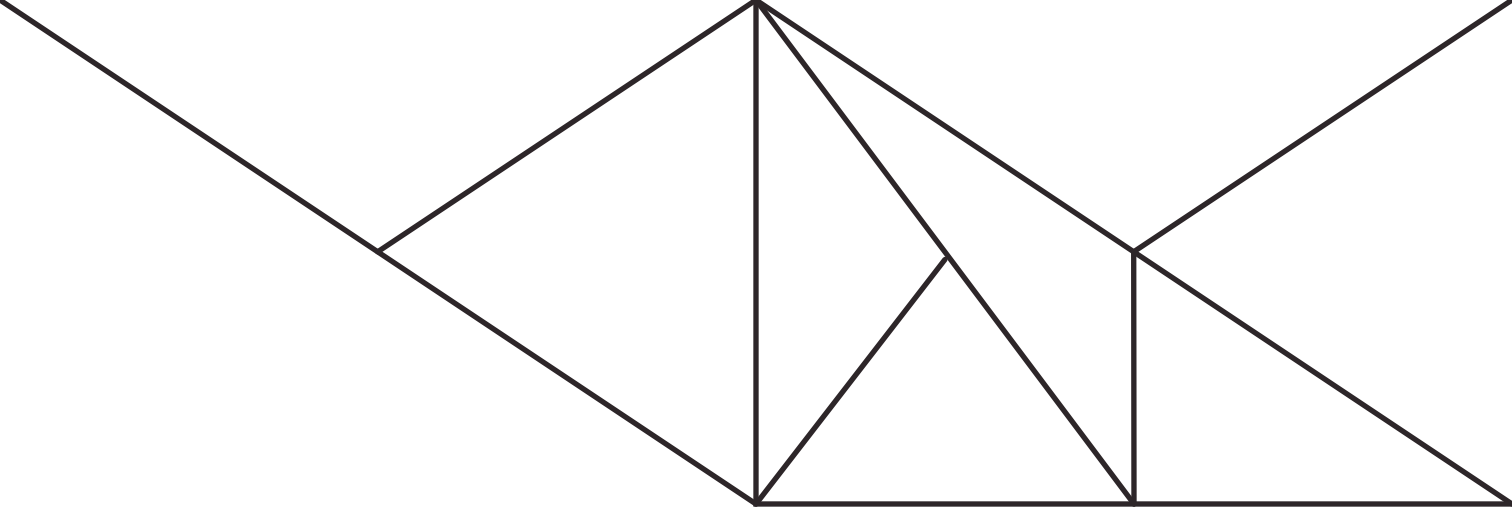

# SUPER AUTOMÁTICAS

#café | #business | #hoteis







# S30 CS10

LA **CIMBALI**

**DIMENSÕES (mm): 762 x 370 x 620**

**POTÊNCIA (W): 4800 - 5700**

**VOLTAGEM (V): 220-240 1N**

**FREQUÊNCIA (Hz): 50-60**

**Nº DE CHÁVENAS POR HORA: 200**

**DEPÓSITOS: 3**

**1,2 Kg/grão + 1 Kg/grão + 1 Kg/solúvel**

**PESO (Kg): 79**

A S30 é a máquina ideal para negócios de média dimensão.  
Até 300 chávenas por dia.

Moedeiro não incluído  
Com ligação à rede hídrica

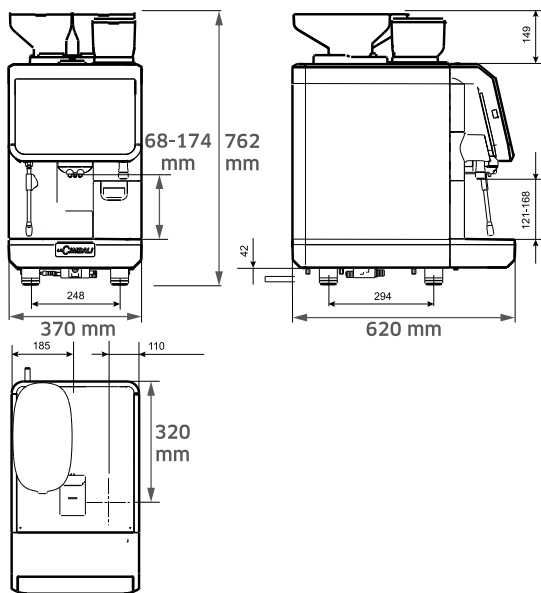

CÓDIGO: 4000843



## BL GRANDE VHO E4 R2



DIMENSÕES (mm): **666 x 422 x 585**

CALDEIRA (ml): **800**

POTÊNCIA (W): **2100**

VOLTAGEM (V): **220-240**

FREQUÊNCIA (Hz): **50-60**

DEPÓSITOS: **3** (1 de grão + 2 de solúveis)

Nº DE CHÁVENAS POR HORA: **120**

Nº DE SELECÇÕES: **12**

PESO (Kg): **38**

Sensor de copo opcional  
Moedeiro não incluído  
Com ligação à rede hídrica

O café moido na hora permite disfrutar de um espresso de qualidade.





## V+ GRANDE PREMIUM E4 R2



**DIMENSÕES (mm): 666 x 422 x 585**

**CALDEIRA (ml): 800**

**POTÊNCIA (W): 3000**

**VOLTAGEM (V): 220-240**

**FREQUÊNCIA (Hz): 50-60**

**DEPÓSITOS: 4 (1 de grão + 3 de solúveis)**

**Nº DE CHÁVENAS POR HORA: 120**

**Nº DE SELECÇÕES: 12**

**PESO (Kg): 33**

Variplus, que dá nome à nova linha, é um conjunto de três tecnologias integradas projetadas para coordenar e calibrar as diversas variáveis na produção de café - pressão de infusão, quantidade de café, temperatura da água, granulometria e extração.

Com água quente directa  
Moedeiro não incluído  
Com ligação à rede hídrica



CÓDIGOS: 4001820



## BL EC E3 R1



DIMENSÕES (mm): **560 x 318 x 537**

POTÊNCIA (W): **1600**

VOLTAGEM (V): **220-240**

FREQUÊNCIA (Hz): **50-60**

DEPÓSITOS: **3** (1 de grão + 2 de solúveis)

Nº DE CHÁVENAS POR HORA: **120**

Nº DE SELECÇÕES: **12**

CALDEIRA (ml): **400**

Integramos tecnologias versáteis para se adaptar às preferências do mercado local.

Com água quente directa  
Moedeiro não incluído  
Com ligação à rede hídrica



CÓDIGOS: 4001799



## KORO PRIME EXPRESS

**NECTA**

**DIMENSÕES (mm): 500 x 330 x 530**

**Nº DE SELECÇÕES: 7 + 1 (água quente)**

**POTÊNCIA (W): 2030**

**FREQUÊNCIA (Hz): 50-60**

**VOLTAGEM (V): 220-240**

**CALDEIRA (L): 0,3**

**Nº DE CHÁVENAS POR HORA: 80**

**DEPÓSITOS: 2**

**750 g/grão + 350 g/solúvel**

**PESO (Kg): 27**

A Koro Prime foi concebida com linhas suaves e modernas e fabricada com um equilíbrio perfeito de materiais.

Moedeiro não incluído  
Com ligação à rede

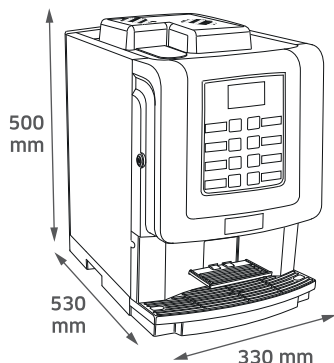

A atenção aos detalhes, o design requintado, a iluminação perfeita e o desempenho inigualável fazem da Koro Prime a parte essencial para o coffee break perfeito.



CÓDIGOS: 4000882





# KREA PRIME + 3 INSTANT

 **NECTA**

DIMENSÕES (mm): **750 x 410 x 574**

QUANTIDADE EM SOLÚVEIS (Kg):

**0,7 leite + 1,5 chocolate**

Nº DE CHÁVENAS POR HORA: **100**

POTÊNCIA (W): **1950**

Nº DE SELECÇÕES: **10**

FREQUÊNCIA (Hz): **50-60**

VOLTAGEM (V): **220-240**

DEPÓSITOS: **4** (1 de grão + 3 de solúveis)

PESO (Kg): **39**

Moedeiro não incluído

Com ligação à rede hídrica

O teclado retroiluminado e o visor elegante tornam o processo de seleção de bebidas fácil e intuitivo, enquanto a nova eletrônica de última geração permite que os operadores personalizem as receitas rapidamente e programem a máquina com facilidade.

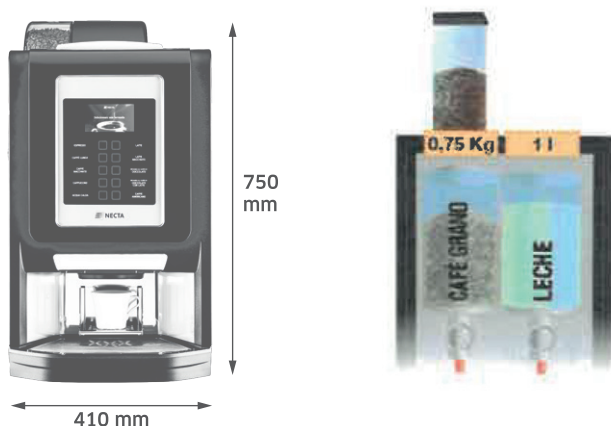

Deixe-se conquistar pela Krea Prime, a mais elegante e recente aquisição super automática da família Horeca da Necta. Com o seu design atraente, luz decorativa, molduras cromadas, superfícies pretas brilhantes e o desempenho incomparável fazem da Krea Prime a melhor solução para o seu coffee break.



CÓDIGO: 4000460



# KREA TOUCH EX + 3 INST

DIMENSÕES (mm): **750 x 410 x 574**

Nº DE CHÁVENAS POR HORA: **100**

POTÊNCIA (W): **1950**

Nº DE SELECÇÕES: **10**

FREQUÊNCIA (Hz): **50-60**

VOLTAGEM (V): **220-240**

DEPÓSITOS: **4** (1 de grão + 3 de solúveis)

PESO (Kg): **39**

A Krea Touch é o novo e elegante modelo que valoriza a Família Necta Horeca. Design atraente, luz decorativa, molduras cromadas, superfícies pretas brilhantes e o desempenho incomparável fazem da Krea Touch a solução ideal para o seu coffee break.

O grande ecrã tátil e a interface fácil de usar permitem várias seleções, a gestão de receitas flexível e personalizada, etiquetagem de torrefatores, atividades de vendas e gestão de vídeo.

Máquina de café Z4000 patenteada, caldeira compacta para espresso com capacidade de 600 cc para um elevado rendimento e contentores modulares para produtos instantâneos.

Bebidas de alta qualidade com tempos de entrega otimizados.



Moedeiro não incluído  
Com ligação à rede hídrica



CÓDIGO: 4000560



# KORO PRIME INSTANT

 **NECTA**

DIMENSÕES (mm): **613 x 331 x 528**

Nº DE DEPÓSITOS: **3** (solúveis)

Nº DE SELEÇÕES: **8**

Nº DE CHÁVENAS POR HORA: **120**

POTÊNCIA (W): **2450**

VOLTAGEM (V): **220-240**

FREQUÊNCIA (Hz): **50-60**

PESO (Kg): **28**

A máquina Koro Prime responde rapidamente a todos os seus pedidos.

Muito flexível, com menu de seleções personalizáveis que pode oferecer até 8 bebidas.

Diferentes tecnologias de preparação de bebidas foram estudadas e desenhadas para garantir a melhor qualidade.



CÓDIGO: 4000603



# KALEA PLUS



DIMENSÕES (mm): **780 x 360 x 600**

Nº DE SELECÇÕES: **10**

POTÊNCIA (W): **3100**

FREQUÊNCIA (Hz): **50-60**

VOLTAGEM (V): **220-240**

CALDEIRA (cc): **1800**

Nº DE CHÁVENAS POR HORA: **120**

DEPÓSITOS: **3**

PESO (Kg): **47**

Basta um simples toque para tomar uma bebida de alta qualidade com a Kalea Plus.

Moedeiro não incluído  
Com ligação à rede hídrica

A Kalea Plus usa tecnologia avançada em conjunto com a herança do café espresso, sabor e cultura italianos. O excelente rendimento e a velocidade satisfazem mesmo os clientes mais exigentes.

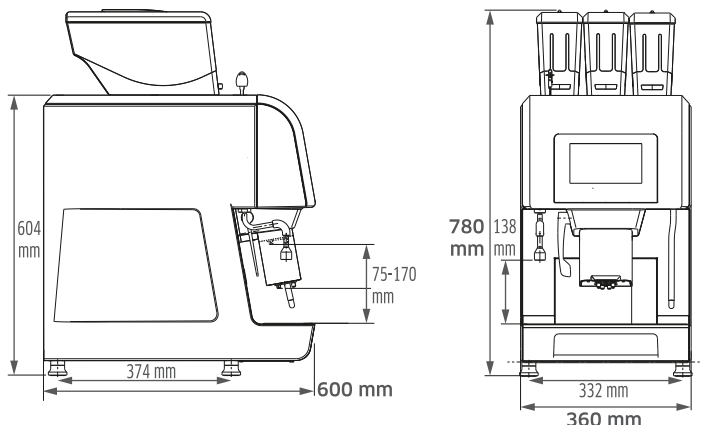

CÓDIGO: 4000612





## EGRO ONE PURE COFFEE



DIMENSÕES (mm): **770 x 300 x 570**

Nº DE SELECÇÕES: **8**

POTÊNCIA (W): **3200 - 6200**

FREQUÊNCIA (Hz): **50-60**

VOLTAGEM (V): **220-240**

Nº DE CHÁVENAS POR HORA: **125**

DEPÓSITOS: **3**

PESO (Kg): **57**

Moedeiro não incluído  
Com ligação à rede hídrica

Com a máxima fiabilidade e facilidade de utilização, a máquina de café totalmente automática, garante qualidade premium em cada serviço.

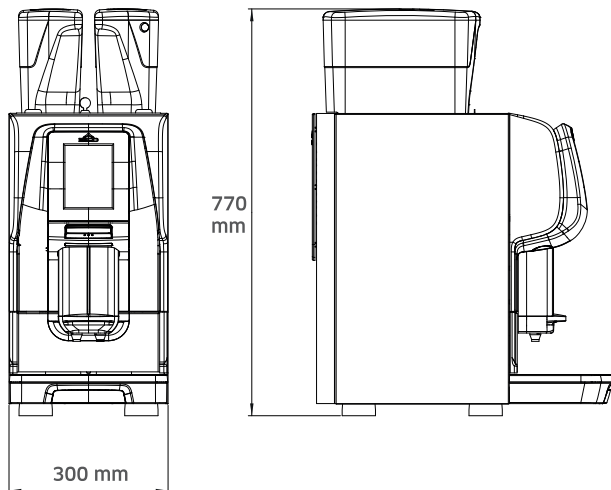

CÓDIGO: 4001530





## EGRO ONE QUICK MILK

DIMENSÕES (mm): **770 x 600 x 570**

Nº DE SELECÇÕES: **6 a 10**

POTÊNCIA (W): **3200 - 6200**

FREQUÊNCIA (Hz): **50-60**

Moedeiro não incluído  
Com ligação à rede hídrica

VOLTAGEM (V): **220-240**

Nº DE CHÁVENAS POR HORA: **125**

DEPÓSITOS: **3**

(2 de grão + 1 de solúveis)

PESO (Kg): **57**

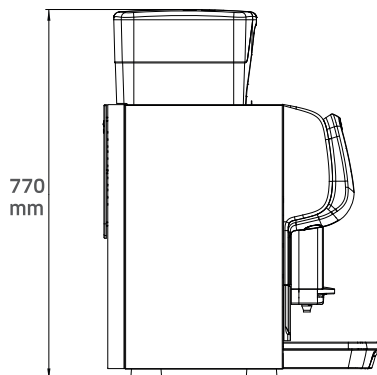

770  
mm

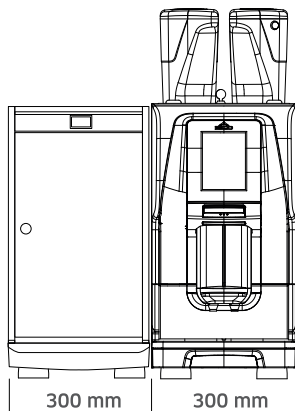

300 mm

300 mm



CÓDIGO: 4001531



## RHEAVEND GRANDEZZA

DIMENSÕES (mm): **824 x 403 x 484**

POTÊNCIA (W): **3200-6200**

VOLTAGEM (V): **220-240 | 380 + N**

DEPÓSITOS: **4**

CALDEIRA (L): **10**

Nº DE SELECÇÕES: **8**

PESO (Kg): **49**

Moedeiro não incluído  
Com ligação à rede hídrica

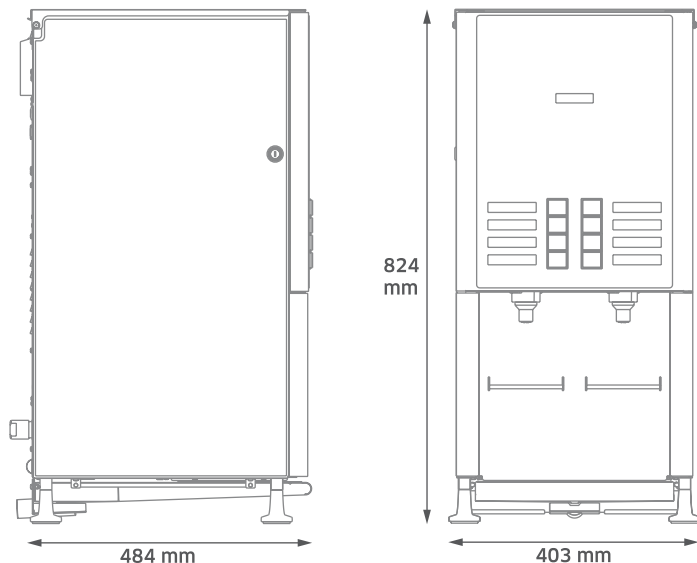

CÓDIGO: 4001684



## RHEAVEND UNIBASE + BLACK TOP [ACESSÓRIO]



Base de apoio para as máquinas LaRhea, com o tampo adaptado a cada modelo.

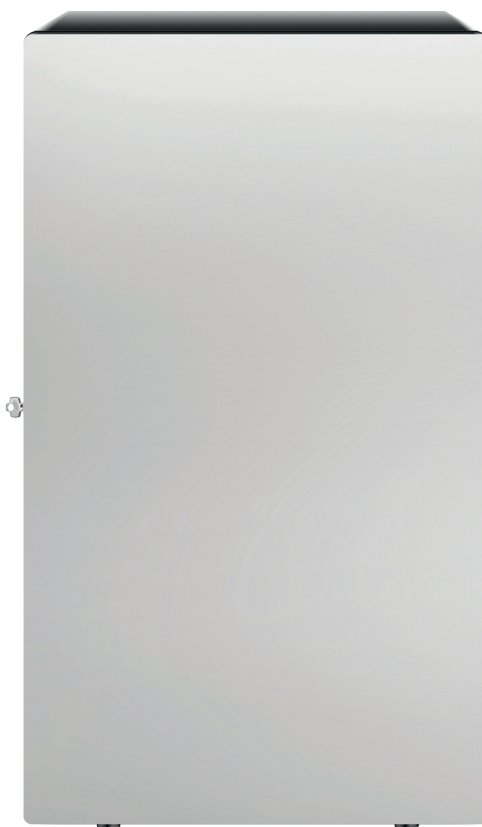

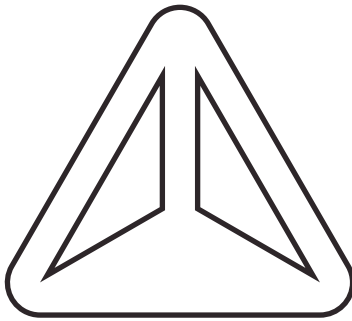
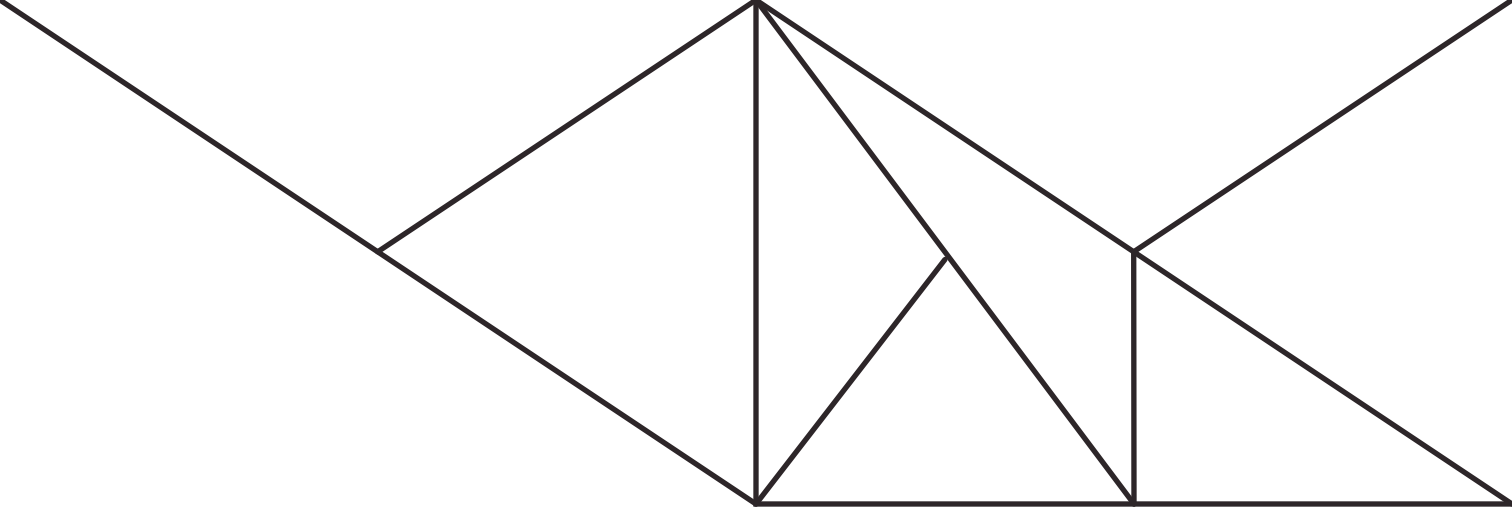

# SOLÚVEIS E CONCENTRADOS

#café | #cacau | #leite







# BL GRANDE I4 R3



**DIMENSÕES (mm): 591 x 422 x 585**

**POTÊNCIA (W): 1700**

**VOLTAGEM (V): 220-240**

**FREQUÊNCIA (Hz): 50-60**

**DEPÓSITOS: até 6 (solúveis)**

**Nº DE CHÁVENAS POR HORA: 120**

**Nº DE SELECÇÕES: 12**

**CALDEIRA (ml): 400**

**PESO (Kg): 33**

A Business Line apresenta desempenho aprimorado e um design elegante que se enquadra até mesmo nos ambientes mais elegantes.

Moedeiro não incluído  
Com ligação à rede hídrica

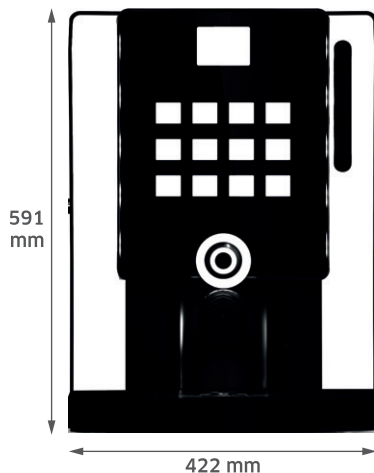



## GAIA 3S

DIMENSÕES (mm): **670 x 300 x 465**

POTÊNCIA (W): **1800**

VOLTAGEM (V): **220-240**

FREQUÊNCIA (Hz): **50-60**

PESO (Kg): **20**

Sistema de aquecimento avançado

Opções instantâneas de produtos

Sistema de auto-limpeza

Três contentores (alta capacidade)  
de solúveis (instantâneo) de 1,5 kg



CÓDIGO: 4000485



# MUNDO BASIC INSTANT

DIMENSÕES (mm): **650 x 245 x 545**

Nº de CHÁVENAS POR HORA: **240**

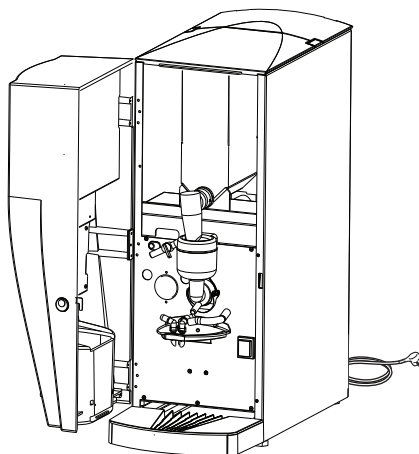
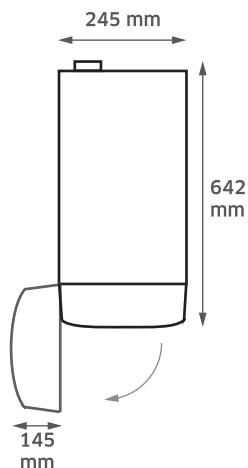

Com ligação à rede hídrica

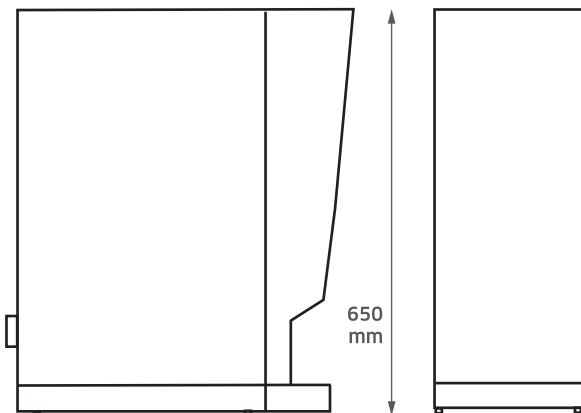

CÓDIGO: 4000414



## LBM32 MEDIUM BASIC

DIMENSÕES (mm): **650 x 245 x 545**

Nº DE CHÁVENAS POR HORA: **240**

Nº DE SELECÇÕES: **10**

DEPÓSITOS: **3** (1 de café concentrado + 2 de solúveis)

Bebidas quentes à base de café  
Moedeiro não incluído  
Com ligação à rede hídrica

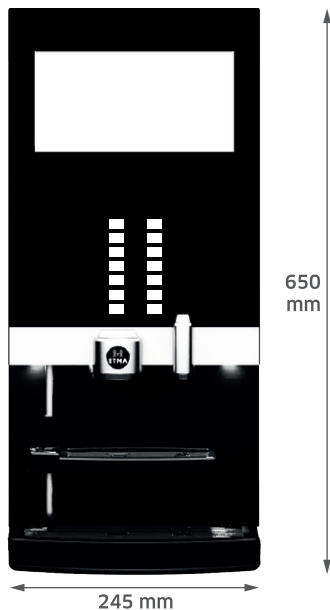

CÓDIGO: 4000413



# RIVERO 12

DIMENSÕES (mm): **338 x 435 x 596**

CAPACIDADE DE DEPÓSITO (L): **1 x 1,5**

CAPACIDADE INSTANTÂNEA (L): **2 x 1,3**

DEPÓSITOS: **3** (1 de café concentrado + 2 de solúveis)

POTÊNCIA (W): **2230**

VOLTAGEM (V): **230**

FREQUÊNCIA (Hz): **50-60**

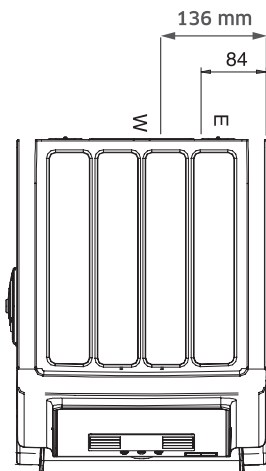
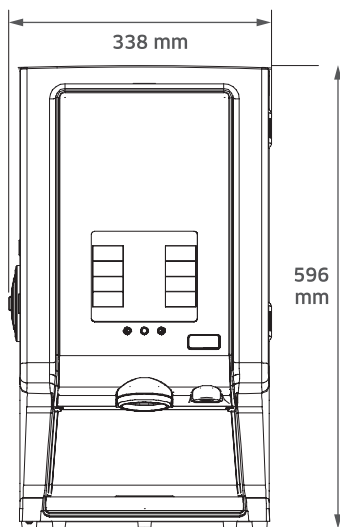
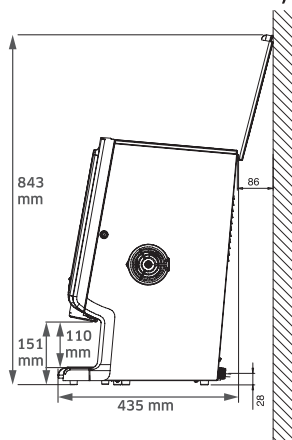

CÓDIGO: 4000465





# FK12

DIMENSÕES (mm): **665 x 320 x 550**

Nº DE SELECÇÕES: **12**

CAPACIDADE DA CALDEIRA (L): **10**

CAPACIDADE DO DEPÓSITO (L): **2**

LITROS DE CAFÉ POR MINUTO: **6**

VOLTAGEM (V): **220-240**

FREQUÊNCIA (Hz): **50-60**

PESO (Kg): **32**

Oferece capacidade para um sistema bag-in-box (BiB) de até 2 litros e 2 recipientes para produtos em pó de até 1 kg cada (leite e chocolate). Um BiB de 2 litros produz cerca de 60 litros de café.

Responde aos requisitos do usuário para preparação rápida e café de alta qualidade. A máquina FK12 oferece uma variedade de especialidades de café - botões de seleção programáveis individualmente. Além de café e expresso, café crême, cappuccino e bebidas à base de chocolate podem ser preparados em questão de segundos - sempre frescos, sempre disponíveis e deliciosos.



CÓDIGO: 4000410

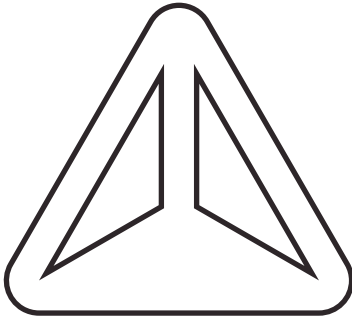
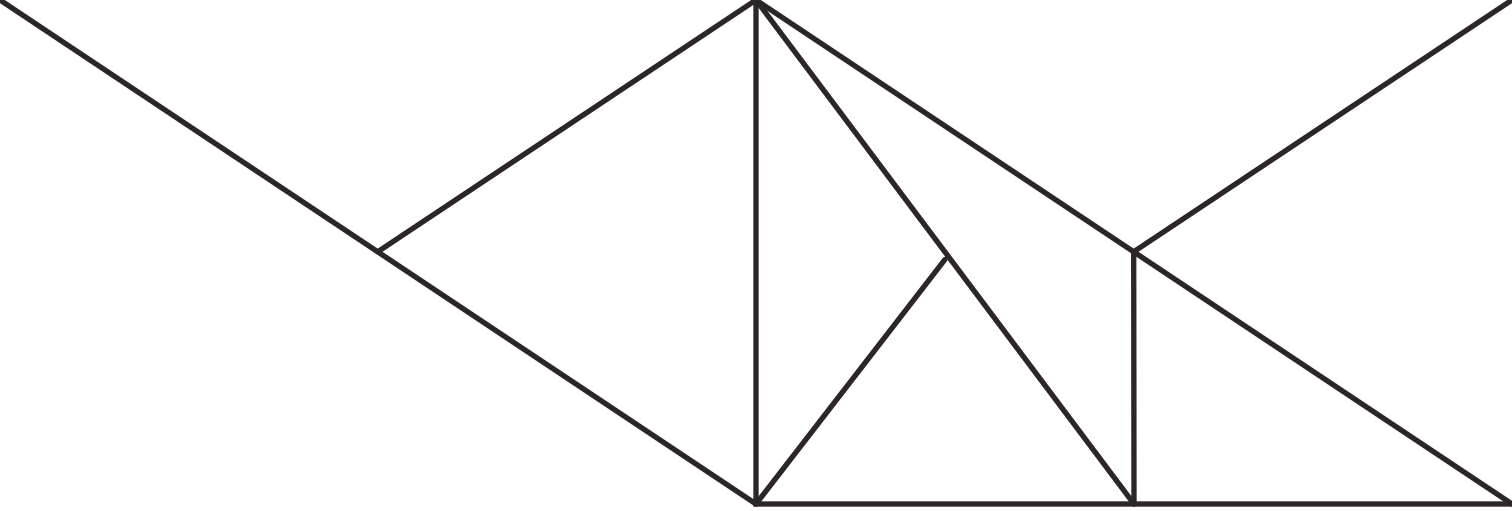

# SEMI PROFESSIONNAIS

#café | #business





## ROYAL BLACK

**Saeco**

DIMENSÕES (mm): **280 x 398 x 460**

SERVIÇO (chávenas/hora): **70**

POTÊNCIA (W): **1400**

VOLTAGEM (V): **220-240**

FREQUÊNCIA (Hz): **50-60**

PESO (Kg): **10**

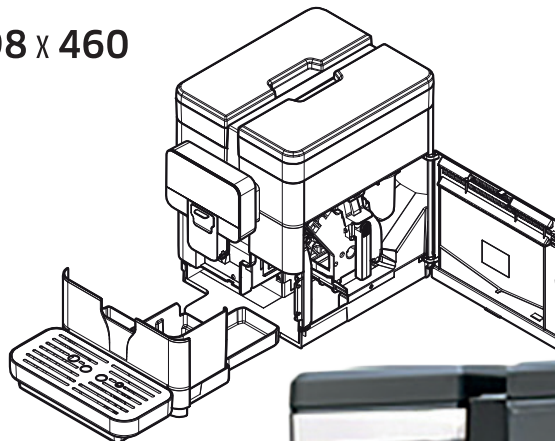

Água quente e vapor independentes  
Pré-infusão electrónica  
Ajuste para chávenas: 75-160 mm

CONTENTOR DE CAFÉ EM GRÃO (gr): **600**

CONTENTOR DE ÁGUA (L): **2,5**

CAPACIDADE BORRAS DE CAFÉ: **18**

Sem ligação à rede hídrica

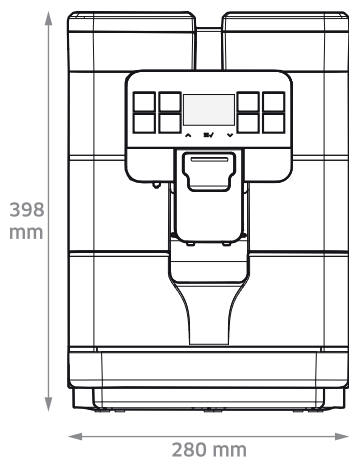

CÓDIGO: 4000433



## AULIKA EVO FOCUS

**Saeco**

DIMENSÕES (mm): **334 x 380 x 452**

SERVIÇO (chávenas/hora): **70**

POTÊNCIA (W): **1400**

VOLTAGEM (V): **220-240**

FREQUÊNCIA (Hz): **50-60**

CONTENTOR DE CAFÉ EM GRÃO (gr): **500**

CONTENTOR DE ÁGUA (L): **2,5**

CAPACIDADE BORRAS DE CAFÉ: **18**

PESO (Kg): **14**

circuito duplo do sistema hidráulico (dupla caldeira + dupla bomba)  
moinho de mó cônica em aço  
pré-infusão electrónica  
ajuste para chávenas: 85-105 mm

Moedeiro não incluído  
Sem ligação à rede hídrica



CÓDIGOS: 4000914





## AULIKA EVO OFFICE

**Saeco**

DIMENSÕES (mm): **334 x 574 x 452**  
 SERVIÇO (chávenas/hora): **70**  
 POTÊNCIA (W): **1400**  
 VOLTAGEM (V): **220-240**  
 FREQUÊNCIA (Hz): **50-60**  
 CONTENTOR DE CAFÉ EM GRÃO (gr): **1000**  
 CONTENTOR DE ÁGUA (L): **4**  
 CAPACIDADE BORRAS DE CAFÉ: **40**  
 PESO (Kg): **22**

Máquina equipada com mós cónicas de aço, sistema de pré-infusão electrónica. Com possibilidade de ajuste para chávenas: 85-105 mm.

Moedeiro não incluído  
 Sem ligação à rede hídrica

Lança de vapor  
 e água quente

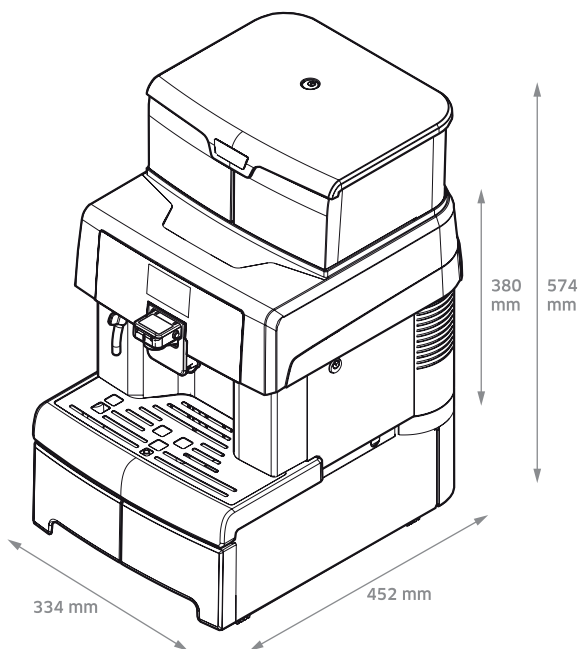

CÓDIGOS: 4000915



## AULIKA EVO TOP

**Saeco**

DIMENSÕES (mm): **334 x 574 x 452**

SERVIÇO (chávenas/hora): **70**

POTÊNCIA (W): **1400**

VOLTAGEM (V): **220-240**

FREQUÊNCIA (Hz): **50-60**

CONTENTOR DE CAFÉ EM GRÃO (gr): **500**

CONTENTOR DE ÁGUA (L): **2,5**

CAPACIDADE BORRAS DE CAFÉ: **40**

PESO (Kg): **14**

Compatível com sistema de pagamento  
Possibilidade de ligação à rede de água

Máquina equipada com mós cónicas de aço, sistema de pré-infusão electrónica. Com possibilidade de ajuste para chávenas: 85-105 mm. Máquina com dois circuitos - caldeira dupla.

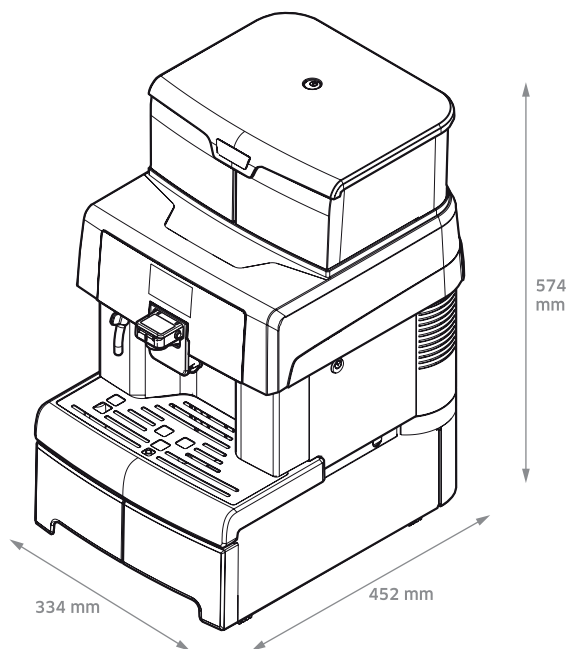

CÓDIGOS: 4000916



## DOUBLE PLUS | PASTILHAS

 **CAPITANI**

DIMENSÕES (mm): **430 x 330 x 360**

POTÊNCIA (W): **1000 + 1000**

VOLTAGEM (V): **220-240**

FREQUÊNCIA (Hz): **50-60**

CONTENTOR DE ÁGUA (L): **3**

BOMBA (BAR): **20**

PESO (Kg): **16**

Sistema de infusão exclusivo  
Doses programáveis  
Possibilidade de inserir filtro de água



CÓDIGOS: 4000263



## MINI DOUBLE | PASTILHAS

 **CAPITANI**

DIMENSÕES (mm): **410 x 340 x 360**

POTÊNCIA (W): **800 + 800**

VOLTAGEM (V): **220-240**

FREQUÊNCIA (Hz): **50-60**

CONTENTOR DE ÁGUA (L): **2 x 2**

BOMBA (BAR): **20**

PESO (Kg): **10,2**



Termostato electrónico  
Tempo de aquecimento: 60''

CÓDIGOS: 4000262 [BRANCO]





## SLOT BASIC | PASTILHAS

DIMENSÕES (mm): 250 x 180 x 260

POTÊNCIA (W): 500

VOLTAGEM (V): 220-240 | 110

FREQUÊNCIA (Hz): 50-60

BOMBA (BAR): 15

CONTENDOR DE ÁGUA (L): 1

PESO (Kg): 15



**FABER**  
SOUTHERN ITALY

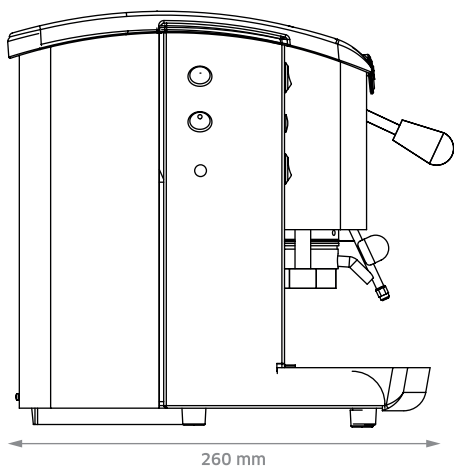
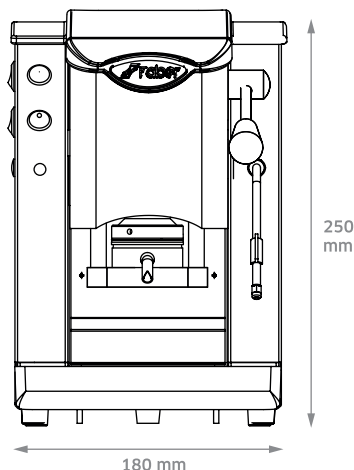

Termoregulação: 95° / 145° RM  
Acabamento preto mate

**OPCIONAL:**  
Prensador em latão



CÓDIGOS: 4000907





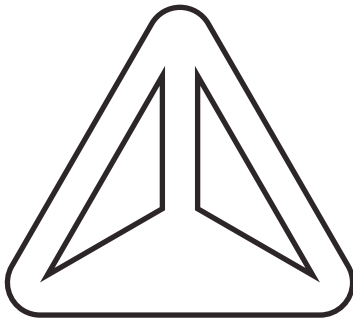
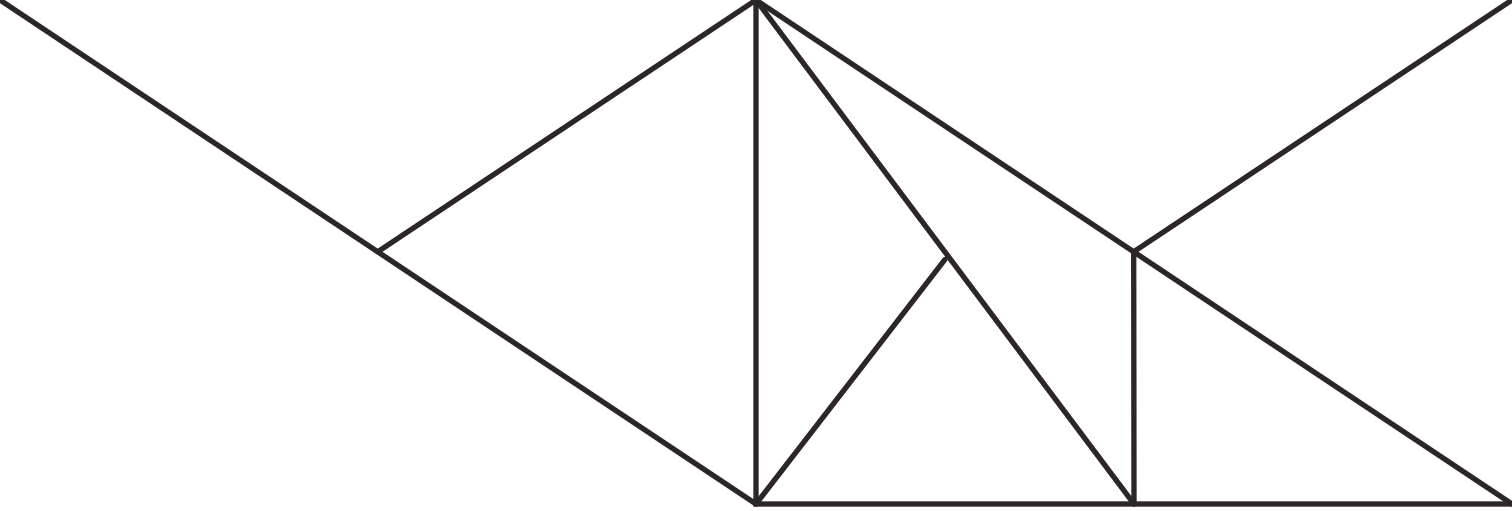

# FAMILIARES

#café | #business





## SGL SMARTY | CÁPSULAS

DIMENSÕES (mm): **112 x 250 x 378**  
CONSUMO ACONSELHADO (Kg/mês): **+ 60**  
POTÊNCIA (W): **1050**  
VOLTAGEM (V): **220-240**  
FREQUÊNCIA (Hz): **50-60**  
BANDEJA DE RESÍDUOS (L): **0,5**  
RESERVATÓRIO DE CÁPSULAS GASTAS: **8**  
RESERVATÓRIO (L): **0,8**  
PESO (Kg): **3,75**

Ajuste para diferentes alturas de chávena (69-91 mm).



CÓDIGO: 4000677 [AUTOMÁTICA]

CÓDIGO: 4000676 [MANUAL]



## DE'LONGHI EC 230 BK

DIMENSÕES (mm): **343 x 205 x 285**

POTÊNCIA (W): **1100**

VOLTAGEM (V): **220-240**

FREQUÊNCIA (Hz): **50-60**

RESERVATÓRIO DE ÁGUA (L): **1**

PRESSÃO (bar): **15**

PESO (Kg): **4,3**

110 mm de altura máxima para chávenas  
Tecnologia de termobloco



Máquina de café expresso compacta.  
Café moído ou pastilhas através de filtro específico.



CÓDIGO: 4000254





## DE'LONGHI MAGNIFICA S

DIMENSÕES (mm): **430 x 230 x 340**

CONSUMO ACONSELHADO (Kg/mês): **+ 60**

POTÊNCIA (W): **1450**

VOLTAGEM (V): **220-240**

FREQUÊNCIA (Hz): **50-60**

RESERVATÓRIO DE BORRAS: **14**

RESERVATÓRIO DE GRÃO (gr): **250**

PRESSÃO (bar): **15**

PESO (Kg): **9**

Moinho silencioso  
Controlo de temperatura  
Filtro de água  
Tecnologia de moagem  
Limpeza fácil

Uma máquina de café automática apelativa que acrescenta um toque elegante e requintado ao seu espaço.



CÓDIGO: 4001104



## DE'LONGHI EC 9335.M

DIMENSÕES (mm): **315 x 369 x 445**

POTÊNCIA (W): **1450**

VOLTAGEM (V): **220-240**

RESERVATÓRIO (L): **2**

PESO (Kg): **13**

Inclui kit barista/reservatório de leite

Tecnologia de moagem com sensor para uma textura consistente.

Dosagem e pressão consistente.

6 receitas predefinidas - uma bebida perfeita, em poucos minutos.

Pré-infusão dinâmica e controlo activo de temperatura, para otimização da extração do café.

2 opções de espuma de leite: automática para maior comodidade e manual para uma experiência de personalizada.

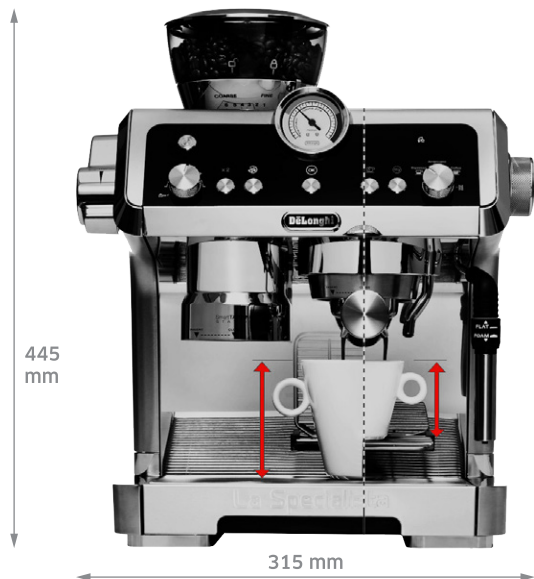

CÓDIGO: 4000260



# CAPITANI ESPRESSO PLUS

DIMENSÕES (mm): **270 x 380 x 360**

POTÊNCIA (W): **1000**

CONTENDOR DE CÁPSULAS/PASTILHAS USADAS: **15**

RESERVATÓRIO DE ÁGUA (L): **2**

PRESSÃO (bar): **20**

PESO (Kg): **5**

**NOTA:**

Versão de cápsulas em branco, com código 4001067 e preço sob/consulta

Sistema de infusão exclusivo

Função automática de economia de energia

Depósito de água amovível

Possibilidade de inserir filtro purificador de água

Água quente do dispensador de café sem o auxílio de cápsulas/pastilhas de limpeza electrónica



**PASTILHAS**  
4001066 | 4001064

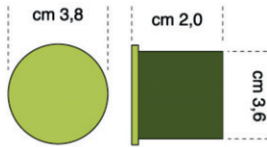
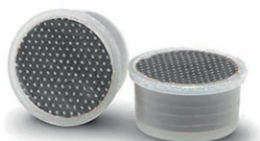

**CÁPSULAS**  
4001067 | 4001065



## CAPITANI ESPRESSO CAPPUCCINO

DIMENSÕES (mm): **220 x 290 x 260**

POTÊNCIA (W): **800 - 1000**

CONTENDOR DE PASTILHAS USADAS: **8/15**

RESERVATÓRIO DE ÁGUA (L): **2**

PRESSÃO (bar): **20**

PESO (Kg): **3,5**

\* existe reservatório de 1 L (correspondente à fotografia)

Sistema de infusão exclusivo

Água quente através da saída de café  
sem qualquer pastilha instalada

Possibilidade de introduzir um filtro  
purificador de água

Economia de energia



cm 4,4

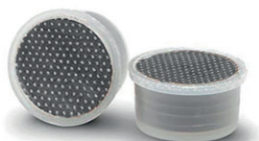

cm 3,8



cm 2,0

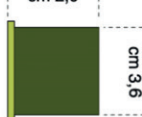

cm 3,6

**PASTILHAS**

4001066 | 4001064

**CÁPSULAS**

4001067 | 4001065



**NOTA:**

Versão de cápsulas em branco, com  
código 4001065 e preço sob/consulta

CÓDIGOS: 4001064 [PASTILHA-PRETO] | 4001065 [CÁPSULAS-BRANCO]

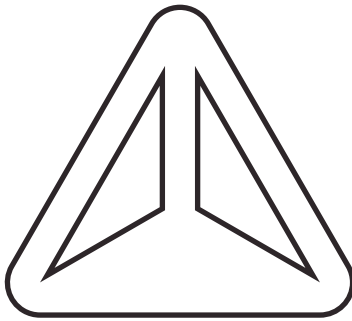
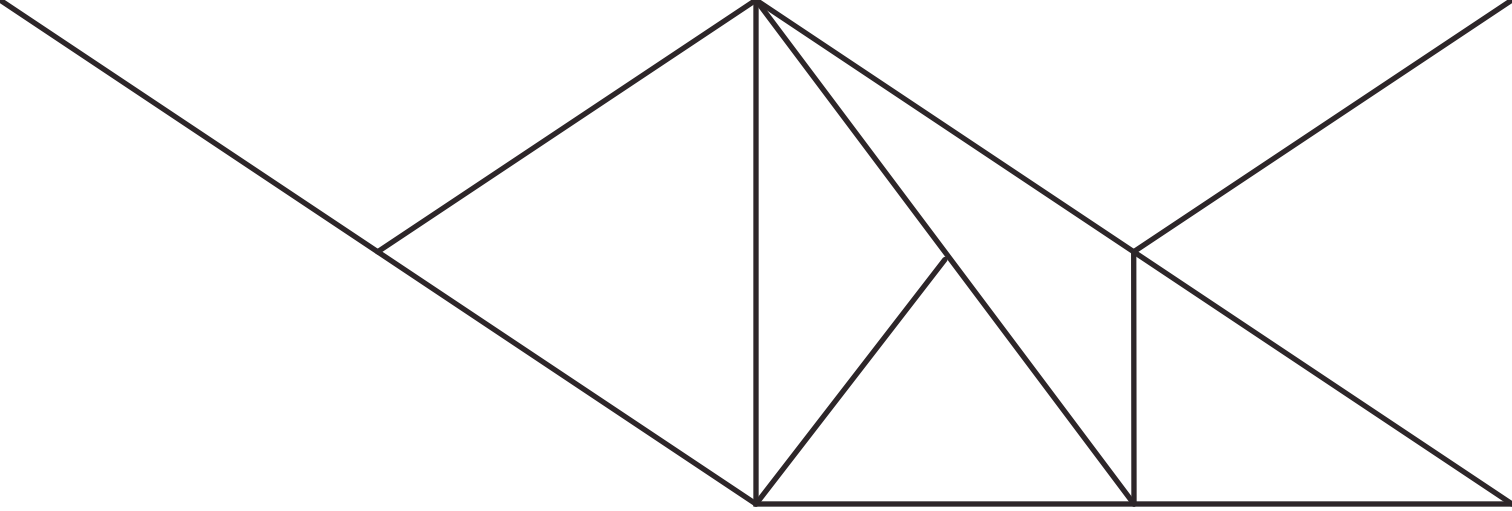



WARM BUFFET

YHOO WISSEN  
- RICK HOLLAND

# VENDING

#frio | #quente | #snack

PAPIER





# SOLISTA C5

**NECTA**

DIMENSÕES (mm): **750 x 410 x 564**

Nº DE CONTENTORES: **6**

Nº DE SELEÇÕES: **10**

POTÊNCIA (W): **1500**

VOLTAGEM (V): **230**

FREQUÊNCIA (Hz): **50**

PESO (Kg): **42**

A Solista dá continuidade à dedicação da Necta em fornecer bebidas de alta qualidade para locais de menores dimensões.

Possibilidade de pagamento  
com código e cartão  
Seleções directas  
Expresso simples

Moedeiro não incluído



CÓDIGO: 4000896 [ACESSÓRIO EXTRA: MÓVEL ZANUSSI]

CÓDIGO: 4000895



# BRIO KEY

**NECTA**

DIMENSÕES (mm): **760 x 600 x 660**

Nº DE SELEÇÕES: **20**

VOLTAGEM (V): **230**

FREQUÊNCIA (Hz): **50**

PESO (Kg): **70**

Evolução digital da Brio, um dos modelos mais populares do mercado nos últimos anos.

Uma máquina de vending com um design elegante. Moldura cromada com um ecrã táctil full HD de 13,3". Interface gráfica simples e intuitiva, altamente personalizável pelo utilizador.



CÓDIGO: 4001149



## CONCERTO 1C

 **NECTA**

DIMENSÕES (mm): **1700 x 600 x 750**

Nº DE CALDEIRAS: **2**

Nº DE SELEÇÕES: **18**

POTÊNCIA (W): **2850**

VOLTAGEM (V): **230**

FREQUÊNCIA (Hz): **50**

PESO (Kg): **125**

Uma combinação de design e desempenho.

Com as suas dimensões de otimização do espaço em locais pequenos e médios, a Concerto oferece uma solução autónoma ideal para bebidas. Uma redução no tamanho não significa uma escolha limitada: a Concerto oferece uma ampla seleção de opções bebidas de qualidade para todos os gostos.

Moedeiro ZA-4 não incluído

PVP: 643.49€

PVG: 446.35€



CÓDIGO: 4000562





# CONCERTO TOUCH

 **NECTA**

DIMENSÕES (mm): **1700 x 600 x 740**

Nº DE CALDEIRAS: **1**

CAPACIDADE DE CHÁVENAS: **500**

POTÊNCIA (W): **1850**

VOLTAGEM (V): **230**

FREQUÊNCIA (Hz): **50**

PESO (Kg): **135**

A Concerto Touch traz as melhores inovações eletrônicas e mecânicas para o segmento de máquinas de venda automática com 1,70 mt de altura: tecnologias premium, simplicidade de gestão e a melhor experiência do utilizador com um toque! O ecrã full HD de 13,3" apresenta um menu de bebidas mais largo, comparativamente aos modelos tradicionais.

Expresso duplo

Recuperação de dados e programação

Moedeiro ZA-4 não incluído

PVP: 643.49€

PVG: 446.35€



CÓDIGO: 4000466





# OPERA 1C

 **NECTA**

DIMENSÕES (mm): **1830 x 600 x 740**

Nº DE TAÇAS DE MISTURA: **4**

Nº DE CONTENTORES: **9**

Nº DE CALDEIRAS: **1**

Nº DE SELEÇÕES: **20**

CAPACIDADE DE COPOS: **620**

VOLTAGEM (V): **230 - 240**

FREQUÊNCIA (Hz): **50**

PESO (Kg): **130**

Moedeiro não incluído

Excelente relação desempenho/preço.

Concentrado de tecnologia com os melhores desempenhos actualmente disponíveis para a gama intermédia de "autónomas" do mercado oferecendo uma ampla variedade e bebidas de óptima qualidade.



CÓDIGO: 4000865



## OASI 400

**Saeco**

Efectiva a cada momento,  
eficiência duradoura.

DIMENSÕES (mm): **1700 x 595 x 760**

POTÊNCIA (W): **1450** | CALDEIRA (cc): **300/600**

Nº DE SELEÇÕES: **16** | CONTENTOR SOLÚVEIS: **4-6**

VOLTAGEM (V): **230** | FREQUÊNCIA (Hz): **50**

CONTENTOR CAFÉ EM GRÃO (Kg): **1 x 3,5**

CAFÉ DESCAFEINADO (Kg): **0,6**

LEITE (Kg): **1,7** | CHOCOLATE (Kg): **3,2**

CONTENTOR AÇUCAR (Kg): **1 x 3** | CHÁ (Kg): **3,5**

SERVIÇOS (copos/hora): **400**

PESO (Kg): **122**

Fornecimento água da rede hídrica (opcional: kit depósito de água independente)

Fácil de personalizar com painéis fotográficos retroiluminados

Teclado capacitivo retroiluminado

Possibilidade de instalar 3 sistemas de pagamento na porta ao mesmo tempo (Saeco 3 Way Pay)

Programação personalizável

Porta USB integrada

Inserção de moedas à prova de vandalismo



CÓDIGO: 4000430



## OASI 600



Efectiva a cada momento,  
eficiência duradoura.

DIMENSÕES (mm): **1830 x 595 x 760**  
POTÊNCIA (W): **1450** | CALDEIRA (cc): **300/600**  
Nº DE SELEÇÕES: **16** | CONTENTOR SOLÚVEIS: **4-6**  
VOLTAGEM (V): **230** | FREQUÊNCIA (Hz): **50**  
CONTENTOR CAFÉ EM GRÃO (Kg): **1 x 3,5**  
CAFÉ DESCAFEINADO (Kg): **0,6**  
LEITE (Kg): **1,7** | CHOCOLATE (Kg): **3,2**  
CONTENTOR AÇUCAR (Kg): **1 x 4,5** | CHÁ (Kg): **3,5**  
SERVIÇOS (copos/hora): **550**  
PESO (Kg): **128**

Fornecimento água da rede hídrica (opcional: kit depósito de água independente)

Fácil de personalizar com painéis fotográficos retroiluminados

Teclado capacitivo retroiluminado

Possibilidade de instalar 3 sistemas de pagamento na porta ao mesmo tempo (Saeco 3 Way Pay) Adequado para locais de médio e grande porte

Até 42 bebidas de grãos de café e produtos solúveis

Manutenção rápida e fácil.



CÓDIGO: 4000431



## FAS MIA



Moedeiro incluído

DIMENSÕES (mm): **1700 x 530 x 580**

CONTENTORES DE SOLUVEIS: **6**

CONSUMO EVA-EMP (Wh/h): **68**

VOLTAGEM (V): **230** | FREQUÊNCIA (Hz): **50/60**

DISPLAY: **13,3"**

PESO (Kg): **110**

Design atraente e ampla gama de produtos.

Máquina de venda automática de bebidas quentes com capacidade máxima de 500 copos e um tablet de 13,3" com menu de ícones personalizáveis garantindo máxima versatilidade e facilidade de uso.

Gestão de peças de reposição facilitada graças à uniformidade dos componentes utilizados em toda a linha.

As máquinas estão equipadas com uma única caldeira regulada à temperatura ideal para o café expresso. Através da válvula solenóide misturadora é possível modular a temperatura da água e servir cada bebida instantânea na temperatura ideal.

O acesso pelo painel traseiro facilita a manutenção de diversos componentes, como caldeira, eletroválvulas e motoredutores dos recipientes de pó.



CÓDIGO: 4001116



# LEI 600 EASY/SMART/TOUCH 21"

 **Bianchi Vending**

DIMENSÕES (mm): **1830 x 620 x 735**

CALDEIRAS: **1**

CONTENTORES: **6**

PRESSÃO DA ÁGUA (bar): **0,5 - 6,5**

POTÊNCIA (W): **1800 | 2250**

VOLTAGEM (V): **230**

FREQUÊNCIA (Hz): **50**

PESO (Kg): **155**

Moedeiro incluído

LEI600, distribuidor automático para bebidas quentes com capacidade de 600 copos.

Painel de seleção facilmente intercambiável para melhor adaptação a diferentes locais.

O prazer de um café sempre fresco e moído na hora: a qualidade da extração é constante.

**Economia e tecnologia  
já são compatíveis.**

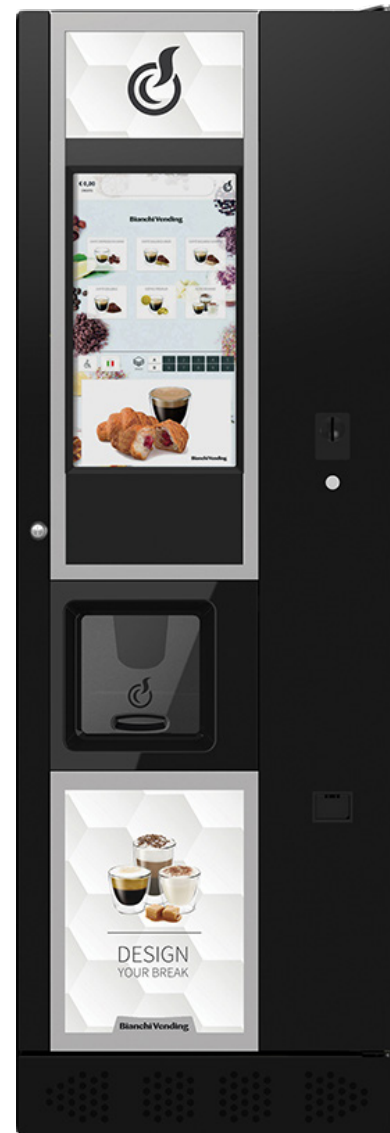

CÓDIGO: 4000382





## COMBI E6 32+KIT AUTO



Moedeiro incluído

DIMENSÕES (mm): **1930 x 750 x 790**

NÚMERO DE SELECÇÕES: **24**

VOLTAGEM (V): **230**

FREQUÊNCIA (Hz): **50/60**

DISPLAY: **13,3"**

NÚMERO DE CONTENTORES: **6**

CAPACIDADE DE COPOS: **380** (166cc)

PESO (Kg): **267**

TEMPERATURA MÍNIMA (°C):

**+ 3** (com segurança de refrigeração)

Café ou Snack? Combinar!

Combi é a combinação de: FAS Joy completo com dispensador de copos + 3° Máquina Snack&Food, com capacidade máxima de 24 seleções, sistema Easy-Click e unidade frigorífica Slide-in/Slide-out.

AQUECER: A parte superior do Combi é composta por Fas Joy, porém equipado com dispensador de copo, tornando-o 100% autônomo.

FRIO: A parte inferior é representada por um módulo Snack&Food de 3°, com capacidade máxima para 24 seleções.

Também estão presentes nesta máquina o sistema Easy-Click e a unidade de refrigeração Slide-in/Slide-out.



CÓDIGO: 4001129



## LEI 301 EVO/SMART/TOUCH 15" + ARIA

 **Bianchi Vending**

DIMENSÕES (mm): **1052 x 680 x 820**

CALDEIRAS: **1**

CONTENTORES: **6**

CAPACIDADE (copos): **300**

Nº DE SELEÇÕES: **30**

QUANTIDADE DE PRODUTOS: **248**

PESO (Kg): **150**

Moedeiro incluído

### A modularidade atinge a sua máxima expressão com a LEI 301 EVO

Com a LEI301 EVO é possível configurar todo um menu de oferta de produtos de acordo com as preferências dos consumidores. É possível disfrutar de uma bebida num formato XL com o kit para um segundo tipo de copo. E em combinação com a nova ARIA S EVO, a máquina para venda de snacks, latas e garrafas, a LEI300 EVO é a solução ideal para a combinação Hot & Snack em pequenos e médios espaços.

O prazer de um café sempre fresco e moído na hora: a qualidade da extração é constante.



CÓDIGO: 4000428



# MINISNAKKY

**NECTA**

DIMENSÕES (mm): **1080 x 600 x 935**

Nº DE BANDEJAS: **4**

Nº DE SELEÇÕES: **24**

POTÊNCIA (W): **250**

VOLTAGEM (V): **230**

FREQUÊNCIA (Hz): **50**

PESO (Kg): **125**

MiniSnakky é a solução perfeita para espaços mais reduzidos.

Tem a capacidade de distribuir garrafas, latas, snacks e outros produtos.



**D**

**815 KWh/annum**



CÓDIGO: 4000573



# ORCHESTRA

## NECTA

DIMENSÕES (mm): **1830 x 900 x 790**

Nº DE BANDEJAS: **7**

Nº DE SELEÇÕES: **10**

CAPACIDADE PRODUTO: **+38**

PESO (Kg): **300**

Moedeiro incluído

Flexível, elegante e inovadora.

Nova máquina de 8 espirais com vantagens incríveis, projectada para os locais mais exigentes.

Bandejas VisioShop transparentes, modulares e reconfiguráveis e altos níveis de eficiência energética.

Design elegante: o móvel de alumínio anodizado preto apresenta uma interface de metal preto com moldura de diamante, que contém um grande display gráfico a cores junto com um teclado numérico capacitivo ou um painel touchscreen.

Inovações tecnológicas, estética apurada e excelente rendimento: Orchestra reúne a todos os requisitos necessários para se estabelecer como a nova referência entre as máquinas de vending nos locais mais exigentes.



**D**

**1198 KWh/annum**



**565 L**



**03°C**



CÓDIGO: 4000432





# FESTIVAL

**NECTA**

DIMENSÕES (mm): **1830 x 850 x 895**

CAPACIDADE PRODUTO: **10**

Nº DE SELEÇÕES: **10**

VOLTAGEM (V): **230**

FREQUÊNCIA (Hz): **50**

PESO (Kg): **320**

Moedeiro incluído

Festival de comida fresca

A Festival é a solução inteligente para locais com necessidade de disponibilizar serviços de catering durante as 24 horas.

A grande flexibilidade de configuração permite ao utilizador escolher entre snacks, bebidas, pratos frescos, fruta e iogurtes.

A eletrónica melhorada da Festival oferece uma máquina avançada para a gestão de produtos.

A Festival oferece excelentes desempenhos na poupança de energia.



2822 KWh/annum



CÓDIGO: 4000483





# VIVACE ETL R290

**NECTA**

**DIMENSÕES (mm): 1700 x 746 x 874**

**BANDEJAS: 6**

**Nº DE SELEÇÕES: 36**

**VOLTAGEM (V): 230**

**FREQUÊNCIA (Hz): 50**

**PESO (Kg): 200**

Moedeiro incluído

A nova estrela “verde” da gama Impulse. Juntamente com o Twist, o Vivace é uma das novidades mais interessantes para o segmento de seis espirais em termos de eficiência energética e desempenho.

O novo modelo Vivace representa uma grande evolução dedicada às pequenas e médias localizações, oferecendo soluções tecnológicas típicas dos produtos de topo de gama da nossa gama.

Eficiência energética, design cinzento-escuro elegante e desempenho avançado: estes são os pontos fortes deste novo modelo.



**C**

**622 kWh/annum**



**399 L**



**12°C**

**CÓDIGO: 4000384**



# MELODIA

## NECTA

DIMENSÕES (mm): **1700 x 713 x 813**

Nº DE BANDEJAS: **6**

Nº DE SELEÇÕES: **36**

POTÊNCIA (W): **280-420**

VOLTAGEM (V): **230**

FREQUÊNCIA (Hz): **50**

PESO (Kg): **200**

Com as suas proporções estreitas, os modelos Melodia da Necta podem garantir uma vasta gama de produtos distribuídos. Particularmente adequada para locais onde o espaço é limitado, estas tecnologias das máquinas de venda automática flexíveis e fiáveis também beneficiam do design elegante que irá integrar a Melodia ao seu ambiente.



**E**

**1151 KWh/annum**



**398 L**



**12°C**

CÓDIGO: 4000563



# TANGO

**NECTA**

DIMENSÕES (mm): **1830 x 890 x 793**

CAPACIDADE PRODUTO: **10**

Nº DE BANDEJAS: **6**

Nº DE SELEÇÕES: **44**

POTÊNCIA (W): **500**

VOLTAGEM (V): **230**

FREQUÊNCIA (Hz): **50**

PESO (Kg): **270**

Tango, paixão pela variedade.

A Tango tem a capacidade de oferecer uma grande variedade de produtos como snacks, confeitaria, alimentos frescos, latas ou garrafas - ou uma combinação dos cinco.

Design simples e excelente desempenho combinados numa máquina que oferece uma excelente relação custo/benefício e melhora qualquer ambiente de média a grande dimensão.



567 L



12°C

**G**

2124 KWh/annum

Moedeiro incluído

CÓDIGO: 4000482



# 900 ADVANCED 6 44



Moedeiro incluído

DIMENSÕES (mm): **1830 x 910 x 790**

NÚMERO DE OPÇÕES: **+ de 56**

VOLTAGEM (V): **230**

FREQUÊNCIA (Hz): **50/60**

DISPLAY: **7"**

PESO (Kg): **270**

TEMPERATURA MÍNIMA (°C): **+ 3** (com segurança de refrigeração)

A tradição FAS encontra a alta tecnologia

LEDs de energia reguláveis e produtos com visibilidade que simplificam a configuração e aprimoram a experiência de compra. (opcional)

Unidade de refrigeração de CO2 patenteada com sistema de extração rápida slide IN - Slide OUT.

Sistema de circulação lateral do ar patenteado para a máxima eficiência de refrigeração.

Interface (ecrã) personalizável com logotipos e vídeos da empresa / fornecedor de produtos. Programação intuitiva via menu de ícones.

Área de armazenamento para pré-resfriamento de produtos como latas e garrafas disponíveis na temperatura ideal para posterior carregamento.



CÓDIGO: 4001123





# 1050 ADVANCED 6 55



Moedeiro incluído

DIMENSÕES (mm): **1830 x 1060 x 790**

NÚMERO DE OPÇÕES: **70**

VOLTAGEM (V): **230**

FREQUÊNCIA (Hz): **50/60**

DISPLAY: **7"**

PESO (Kg): **340**

A tradição FAS encontra a alta tecnologia LEDs de energia reguláveis e produtos com visibilidade que simplificam a configuração e aprimoram a experiência de compra. (opcional)

Unidade de refrigeração de CO2 patenteada com sistema de extração rápida slide IN - Slide OUT.

Sistema de circulação lateral do ar patenteado para a máxima eficiência de refrigeração.

Interface (ecrã) personalizável com logotipos e vídeos da empresa / fornecedor de produtos. Programação intuitiva via menu de ícones.

Área de armazenamento para pré-resfriamento de produtos como latas e garrafas disponíveis na temperatura ideal para posterior carregamento.



CÓDIGO: 4001124



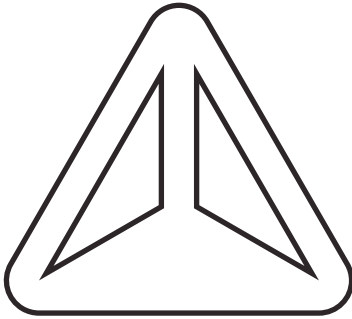
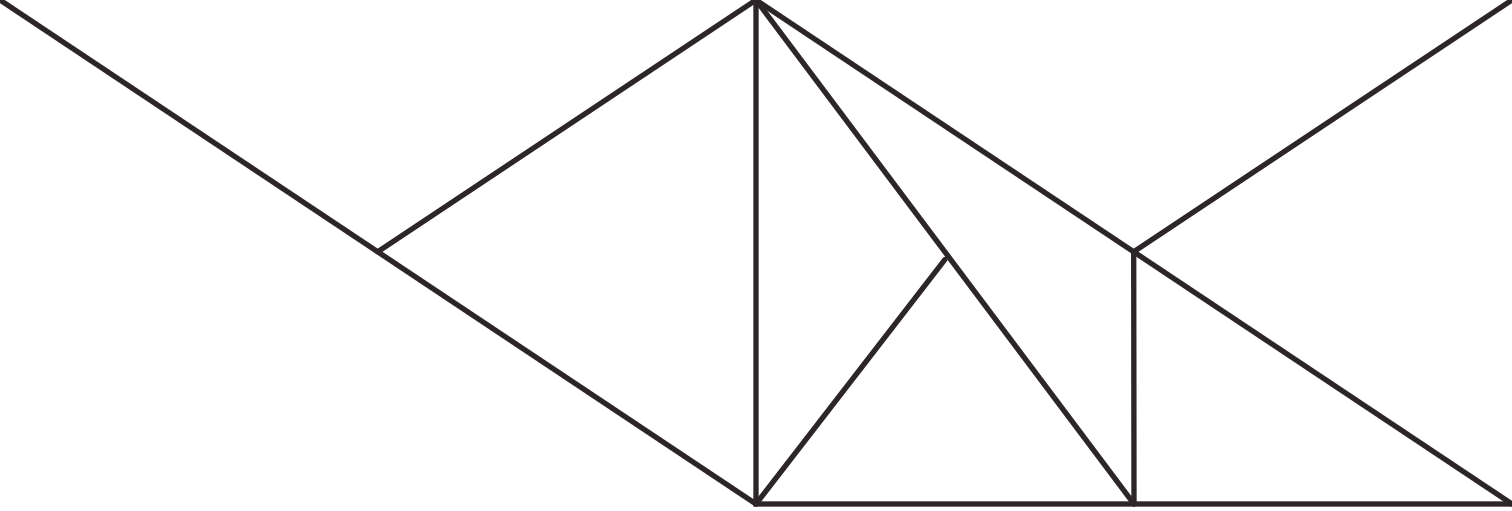

# INSTANTÂNEO DE FILTRO

#café | #filtro | #horeca





## COMBI LINE 2x5L

DIMENSÕES (mm): **700 x 815 x 470**

POTÊNCIA (W): **3175**

VOLTAGEM (V): **220-240**

FREQUÊNCIA (Hz): **50-60**

CAPACIDADE POR HORA (L): **30**

DEPÓSITO REGULADOR (L): **5 + 5**

FILTRO DE PAPE (Ø): **101 / 317**

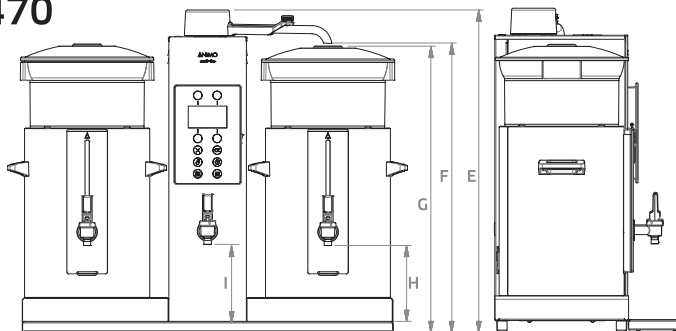

# ANIMO

A	769	I	185
B	815	J	365
C	327	K	384
D	470	L	414
E	700	M	137
F	616	N	23
G	611	O	140
H	185		

O conjunto dos modelos Combi-line é composto por uma unidade de preparação com um ou dois depósitos (5, 10 ou 20 litros).

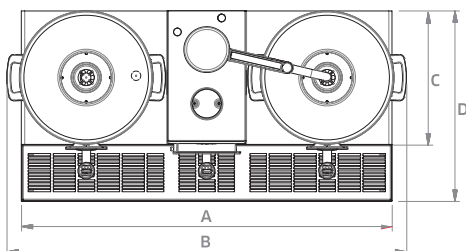

As máquinas ComBi-line conseguem preparar rapidamente grandes quantidades de café fresco.

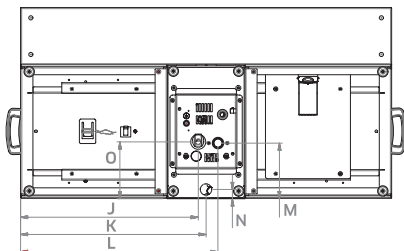

CÓDIGO: 4000765



## COMBI LINE 2x10L

DIMENSÕES (mm): **790 x 980 x 470**

POTÊNCIA (W): **6275**

VOLTAGEM (V): **380-415**

FREQUÊNCIA (Hz): **50-60**

CAPACIDADE POR HORA (L): **60**

DEPÓSITO REGULADOR (L): **10 + 10**

FILTRO DE PAPE (Ø): **152 / 457**

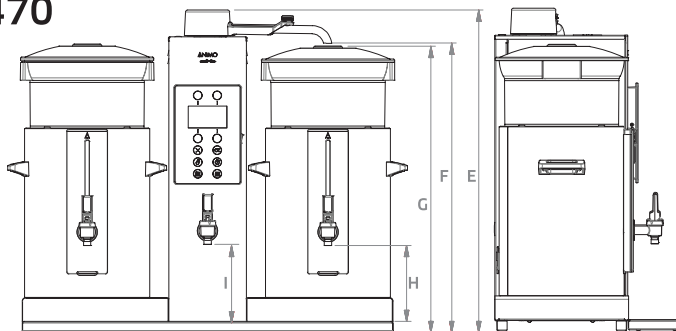

# ANIMO

A	908	I	185
B	980	J	435
C	327	K	454
D	470	L	484
E	790	M	137
F	707	N	23
G	702	O	140
H	185		

As máquinas ComBi-line são fornecidas com (modelos W) ou sem dispensador de água quente na unidade de preparação.

As máquinas ComBi-line são fáceis de utilizar e podem ser colocadas num aparador ou balcão ou utilizadas em conjunto com um carrinho de servir.

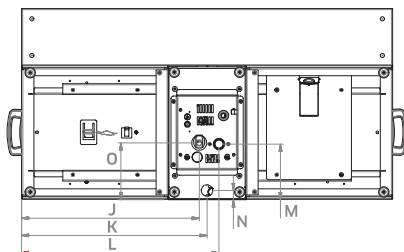
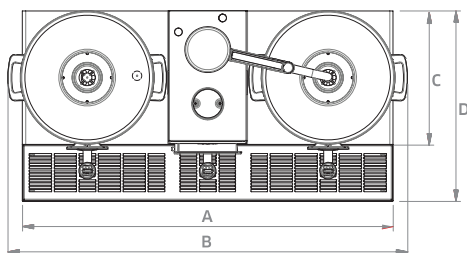

CÓDIGO: 4000767



## COFFEE QUEEN QM2

DIMENSÕES (mm): **428 x 360 x 205**

POTÊNCIA (W): **2390**

VOLTAGEM (V): **230**

CAPACIDADE POR HORA (L): **15**

SUORTE PARA JARROS: **2**

PESO (Kg): **9**

Enchimento manual de água. Incluído: 2 placas de aquecimento, 2 decantadores de vidro e 25 pcs de papel de filtro. As máquinas da série Thermokinetic apresentam uma solução inovadora para controlar a temperatura de acordo com os padrões ECBC.



Juntamente com um sistema PID, combinam sofisticadamente diferentes sistemas para manter a temperatura estável e o tempo de contacto adequado no depósito com filtro, realizando assim uma taxa de TDS aprimorada e um sabor genuíno e excepcional.

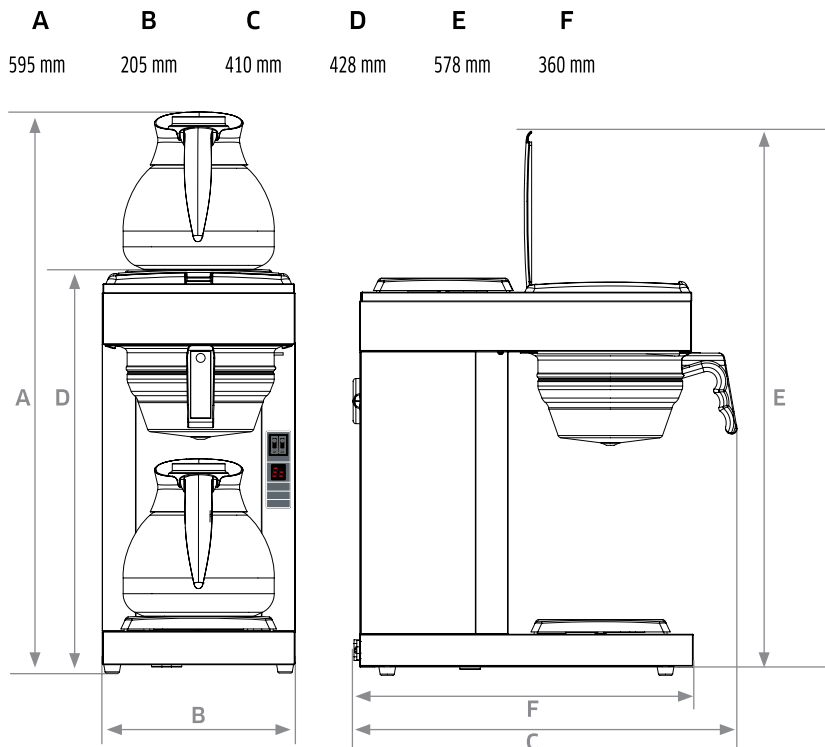

CÓDIGO: 4001008





# COFFEE QUEEN MEGA GOLD A

DIMENSÕES (mm): **640 x 205 x 390**

POTÊNCIA (W): **2200**

VOLTAGEM (V): **230**

CAPACIDADE POR HORA (L): **19**

CAPACIDADE JARRO AMOVÍVEL (L): **2,5**

PESO (Kg): **12**



. abastecimento de água automático

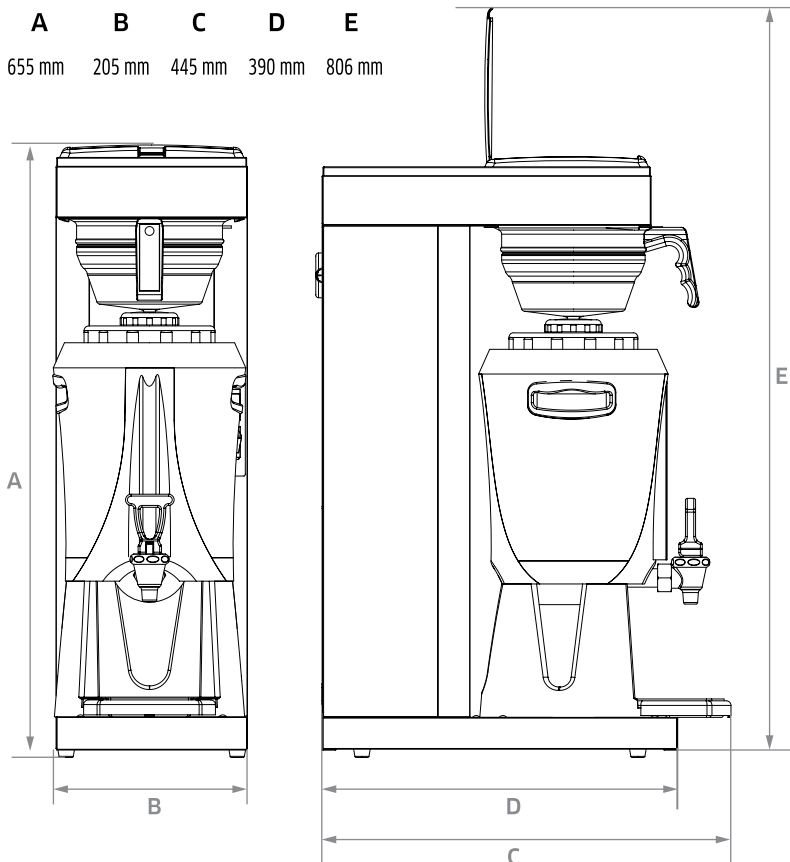

CÓDIGO: 4000401



# COFFEE QUEEN SINGLE TOWER

DIMENSÕES (mm):

**500 x 610 x 934**

POTÊNCIA (W): **9000**

VOLTAGEM (V): **415**

CAPACIDADE POR HORA (L): **30**

PESO (Kg): **22**

<b>A</b>	<b>B</b>	<b>C</b>	<b>D</b>
934 mm	610 mm	500 mm	174 mm

<b>E</b>	<b>F</b>	<b>G</b>
410 mm	233 mm	244 mm

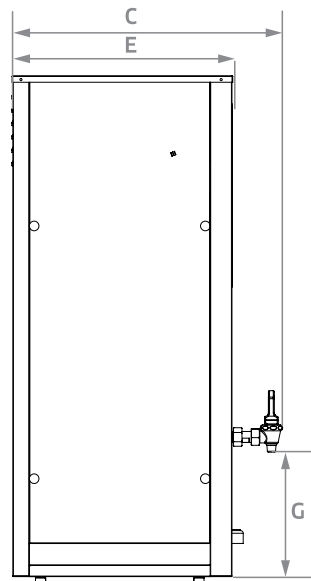
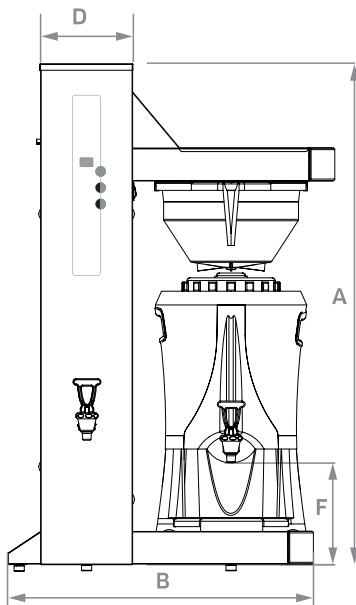
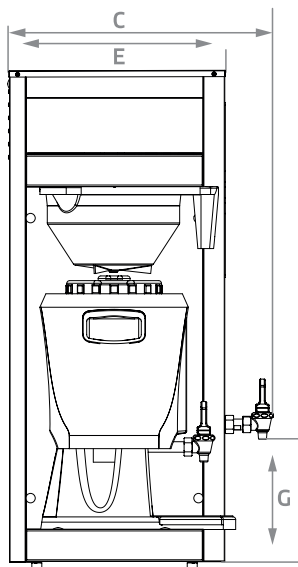

display digital  
função de meia carga e carga completa - indicador de carga completa  
torneira de água quente de alta capacidade  
aprovada pelo European Coffee Brewing Center (ECBC)



CÓDIGO: 4000399



# COFFEE QUEEN DOUBLE TOWER

DIMENSÕES (mm):

**500 x 928 x 934**

POTÊNCIA (W): **9000**

VOLTAGEM (V): **415**

CAPACIDADE HORA (L): **60**

PESO (Kg): **30**

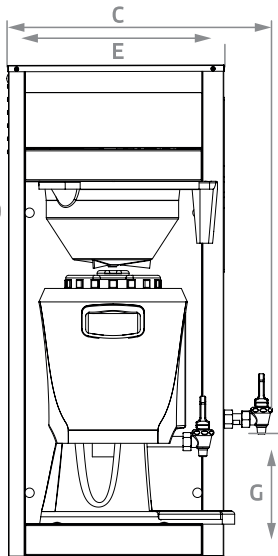

<b>A</b>	<b>B</b>	<b>C</b>
934 mm	928 mm	500 mm

<b>D</b>	<b>E</b>	<b>F</b>	<b>G</b>
174 mm	410 mm	233 mm	244 mm

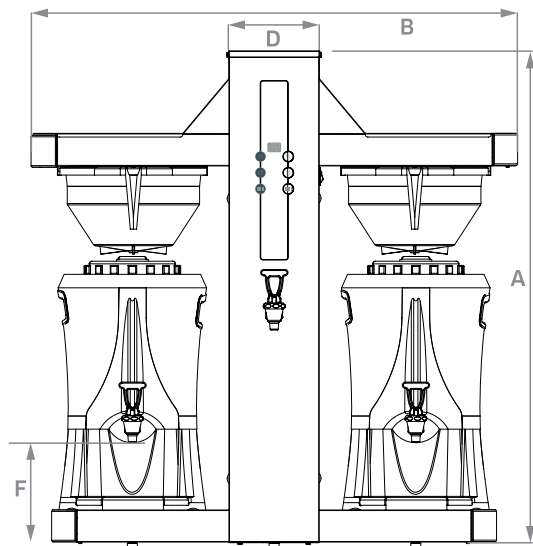

display digital  
função de meia carga e carga completa - indicador de carga completa  
torneira de água quente de alta capacidade  
aprovada pelo European Coffee Brewing Center (ECBC)



CÓDIGO: 4000404

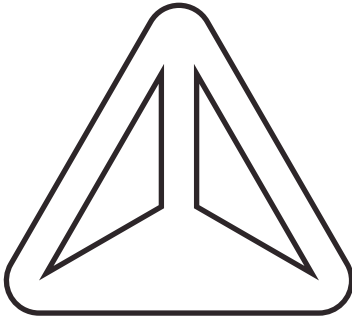
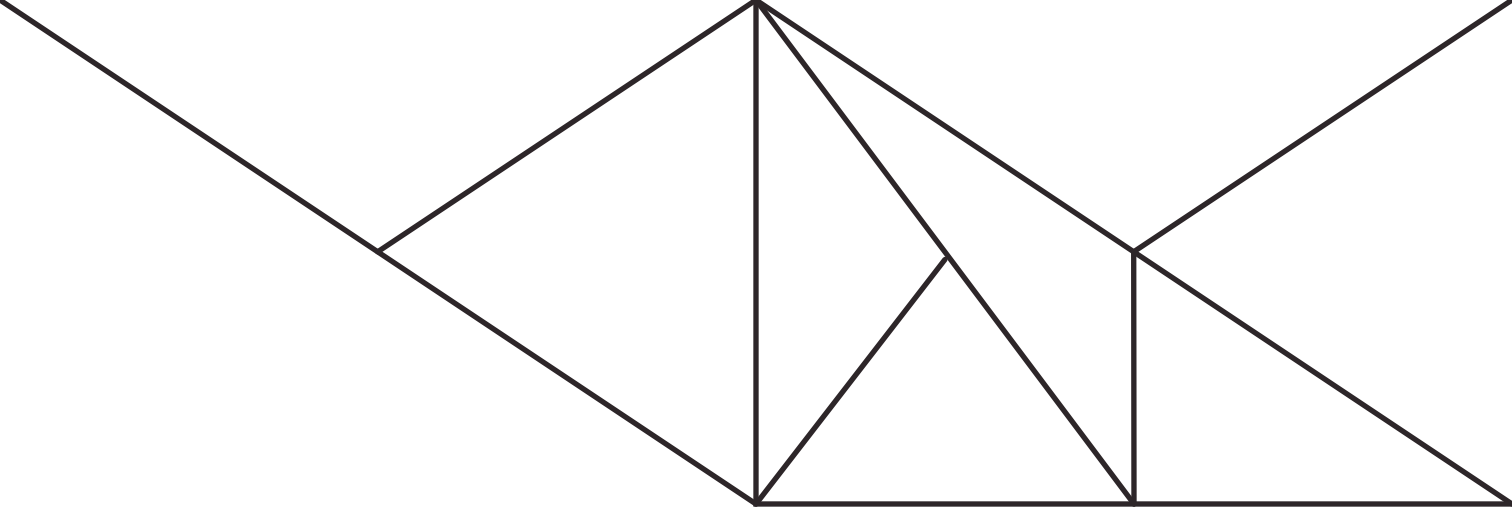

TÉLEPHONE

# ACESSÓRIOS

#filtros | #capuchinadores | #horeca







## BRITA DEPURADOR

DIMENSÕES (mm): **190 x 280 x 500** [8,4L]

PESO (Kg): **1,5**

DIMENSÕES (mm): **180 x 280 x 600** [11,2L]

PESO (Kg): **2**

pressão da água: min 1 bar - max 8 bar  
temperatura ambiente: min 4°C - max 35°C  
temperatura da água: min 6°C - max 25°C  
taxa de fluxo máxima: 700 l/h  
conector para água da rede: 3/8" G (M) or 3/4" G (M)

Todas as máquinas de café HORECA têm obrigatoriamente de ser instaladas com o respetivo depurador.

CÓDIGO:  
4001585 [12 LITROS]



CÓDIGO: 4001592 [8 LITROS]



# FILTRO TECNIDELTA

DIMENSÕES (mm): **390 x 88** [diâm.]

CAPACIDADE DE FILTRAGEM (L): **4000** condicionado à qualidade da água

CONSUMO ESTIMADO DE CAFÉ (Kg): **até 700 por mês**

O sistema de filtragem múltipla remove com eficácia o cloro, metais pesados, sedimentos, ferrugem, coloides, algas e outras substâncias nocivas. Mantém os minerais benéficos e os elementos essenciais na água. Água purificada é água potável. A recarga do filtro tem tecnologia própria e fácil, garantindo o pré-tratamento. É fácil substituir com baixo custo operacional.

COMPOSIÇÃO: tampa reutilizável + recarga  
[sulfato de cálcio, carvão activo, KDF e membrana]

Evita maus odores e sabores (cloro, matérias orgânicas...),  
extraíndo-os de forma correcta;  
Obtém a correcta emulsão dos óleos;  
Obtém um café cremoso e consistente no seu aspecto, com  
qualidade garantida;  
Fluxo máximo de 5 L por minuto;  
Pressão da entrada de água entre os 0,1 Mpa e os 0,4 Mpa;  
Temperatura da entrada de água entre os 5<sup>o</sup> C e os 38<sup>o</sup> C.



CÓDIGO: 4001014



## DEPURADOR DE RESINAS AUTOMÁTICO

DIMENSÕES (mm):

**390 x 88** [diâm.]

CAPACIDADE DE FILTRAGEM (L):

**4000** condicionado à qualidade da água

CONSUMO ESTIMADO DE CAFÉ (Kg):

**até 700 por mês**

pressão da água de alimentação 0.2 Mpa Min 2 bar - 0.8 Mpa Max 8 bar

temperatura da água min 6° C - max 25° C

temperatura ambiente min 4° C - max 35° C

potência 230 V 50/60 Hz

conexões da rede de água 3/4" G [M] - 3/8" G [M]

potência absorvida 6 W

fluidez 1500 l/h

peso 12 Kg

sal de regeneração 1 Kg

tanque de sal 20 Kg

capacidade cíclica 33,6 m<sup>3</sup> of

quantidade de resina 5,5 lt

FILTRO ÁGUA AUT. DVA  
SOFTENER **ISI** 12V 3/8"

Rápido e fácil de programar

Compacto e adequado para instalação em pequenos espaços

Reduzem os custos causados por depósitos de calcário

Reduz a manutenção na máquina à qual fornece água

Com ligações à rede publica simples.

Garantia de um excelente desempenho (design otimizado).

Regeneração automática da resina nos dias e horas pré-programados.

Todos os componentes ISI garantem a máxima eficiência e fácil manutenção.

A grelha dentro da estrutura dilui homogeneamente o sal para garantir uma regeneração mais eficaz.

Os filtros ISI são equipados com um DISPOSITIVO ANTI-DERRAME totalmente integrado no interior, que evita qualquer transbordamento de água do equipamento.





## EXTRATOR DE BORRAS

DIÂM. COPO (mm): **102**

DIÂMETRO DO FURO DE ENCASTRAÇÃO (mm): **105**

Tulha de café silenciosa totalmente desmontável (com materiais laváveis à mão ou na Máquina de Lavar). Esta tulha proporciona uma fácil remoção das borras, sem salpicos e praticamente sem ruído. A tulha silenciosa é fabricada em materiais de qualidade, não prejudiciais para a saúde e compatíveis com as Normas de HACCP.

Parcialmente em aço inoxidável e PVC. Pode ser aplicado dentro ou fora do móvel em questão. Adaptação de saco para extração das borras.

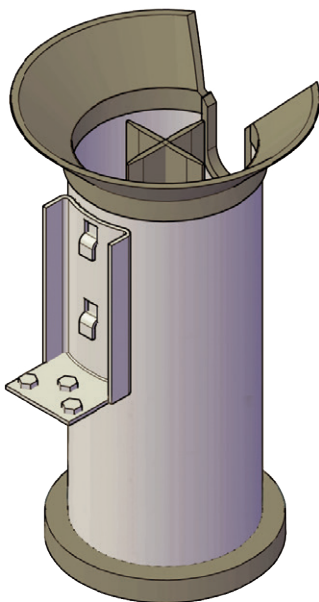
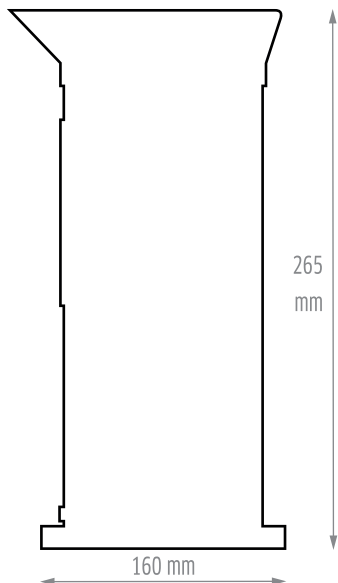

CÓDIGO: 4020980



## CAPPUCCINATORE

PESO (g): **cerca de 100**

O Capuchinador é um acessório imprescindível para tirar o máximo partido a nível profissional das nossas máquinas MAYOR.

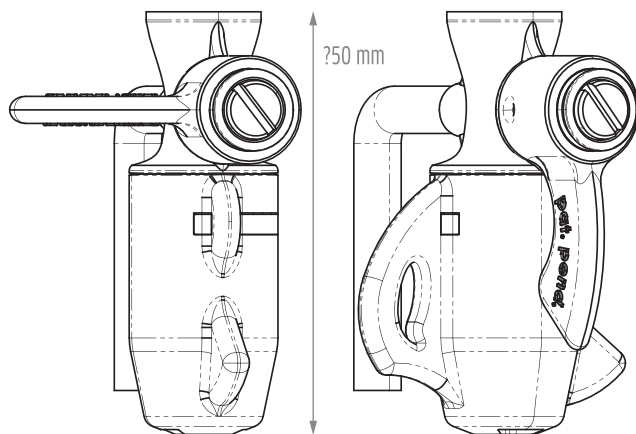
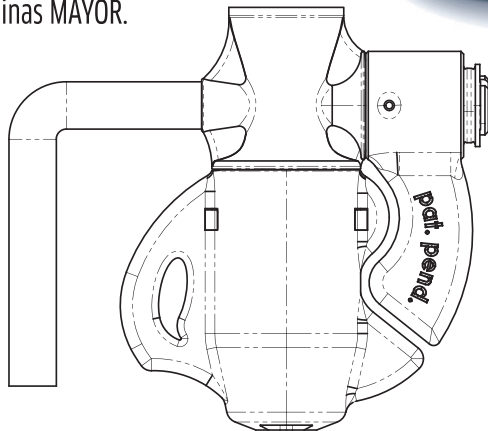

Adapta-se na saída de vapor da máquina, permitindo, para além do uso convencional desta saída para aquecer leite, produzir o melhor creme desta bebida (com regulação de densidade), harmonizado-a com o melhor café na produção de deliciosos capuchinos, entre muitas outras receitas possíveis que só a sua criatividade poderá limitar.



CÓDIGO: TDKIT-0258





## EASY MILK

### Kit Emulsionador de leite

É um pequeno acessório que é colocado na lança de vapor da nossa máquina profissional de café expresso MAYOR Maxima.

Permite bater e aquecer em simultâneo o leite para fazer capuchinos e bebidas similares.

Não requerendo qualquer experiência ou habilidade específica, permite excelentes resultados de forma muito fácil.

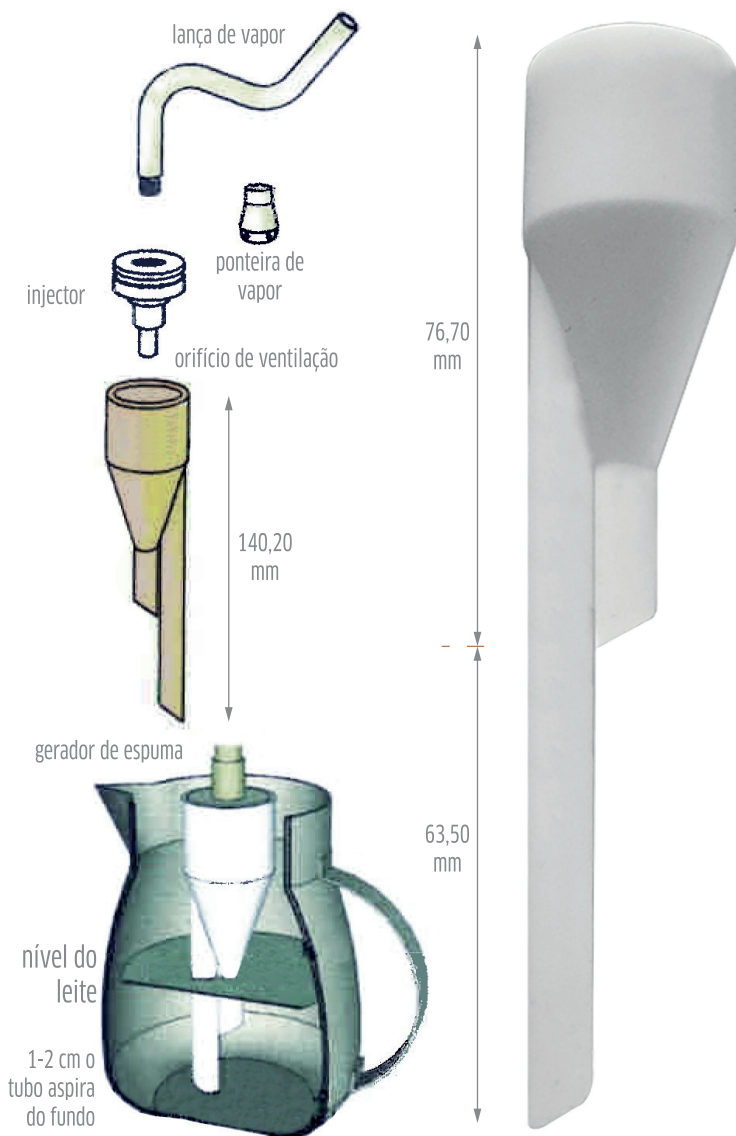



Rua Dr. Tello da Gama,  
Nº 89, **Campo Maior**  
**PORTUGAL**

[tecnidelta@delta-cafes.pt](mailto:tecnidelta@delta-cafes.pt)

[www.tecnidelta.pt](http://www.tecnidelta.pt)